

GLASSFURNITURA

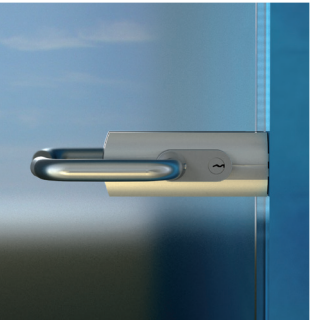

ПРОДУКЦИЯ КОМПАНИИ ГЛАСС ФУРНИТУРА

открывает неограниченные
возможности в реализации
проектов

www.glassfurniture.ru

Решения для реализации автоматических систем

Распашные или раздвижные
автоматические двери

Револьверные двери

Системы контроля доступа

Электромагнитные замки
и электрозащелки

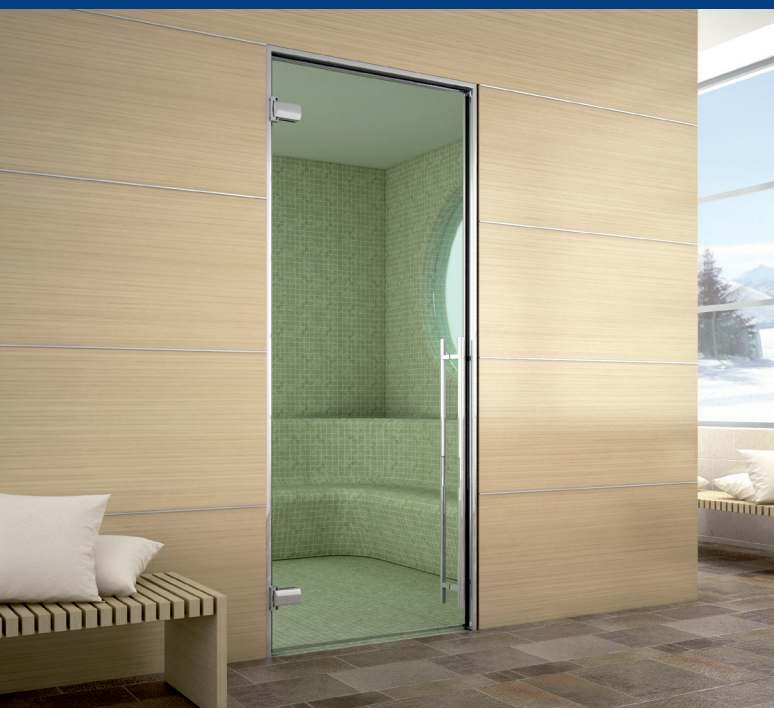

Решения для ограждающих конструкций

Фурнитура для ограждений,
лестниц, балконов

Алюминиевый профиль

Решения для любого проекта в интерьере и экстерьере из стекла

Стеклянные перегородки

Маятниковые двери

Межкомнатные двери

Раздвижные системы

Телескопические системы

Стеклянные душевые кабины

Трансформируемые перегородки

Стеклянные фасады и козырьки

Алюминиевые дверные коробки

Дверные ручки
для стеклянных дверей



Решения для конструкций из алюминия

Оконная и дверная фурнитура

Петли для алюминиевых дверей и окон

Системы антипаники



Компания Гласс Фурнитура

является комплексным поставщиком федерального уровня по следующим направлениям:

- Фурнитура для стекла и стеклянных конструкций.
- Дверная и оконная автоматика, системы контроля доступа.
- Дверные доводчики верхнего расположения и напольные.
- Фурнитура для алюминиевых окон и дверей.
- Револьверные двери.
- Системы антипаники.
- Фурнитура и решения для ограждения лестниц, балконов, атриумов.



Более 12 ведущих мировых заводов

Мы являемся партнерами ведущих мировых заводов – производителей из разных стран, в том числе отечественных.

Вы можете скачать каталоги производителей на нашем сайте в разделе [PDF каталоги](#).



НОВИНИКИ
2018



ASSA ABLOY



Q-railing



fapim



dorma kaba

D+H

Строим вместе

Мы вместе с вами создаем новые тенденции в архитектуре и стираем грани между настоящим и будущим. Мы вместе с вами строим мосты в мир новейших конструкций из закаленного стекла, автоматических дверей, современных систем контроля доступа и цельностеклянных ограждений. Мы трансформируем сложившиеся стереотипы в традиционном строительстве и меняем эстетический облик восприятия пространства. Мы вместе заботимся о комфорте и безопасности наших покупателей.

Широкий ассортимент продукции, представленный в каталоге, открывает безграничные возможности для участия в любом проекте от масштабных: аэропорты, стадионы, торговые и бизнес-центры, гостиницы и рестораны, банки, жилые комплексы, до любых решений в частных интерьерах.



Стадионы



Аэропорты



Торговые центры



Бизнес – центры

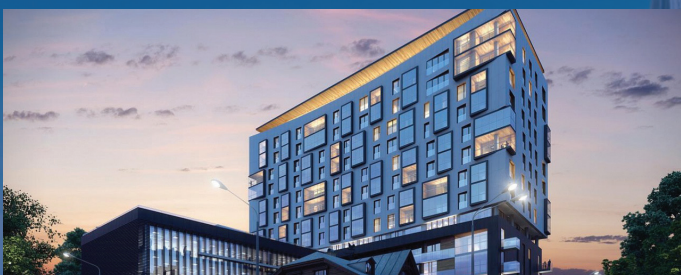

Жилищные комплексы

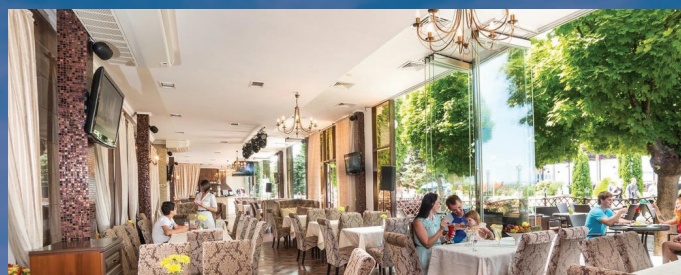

Гостиницы и рестораны



Банки

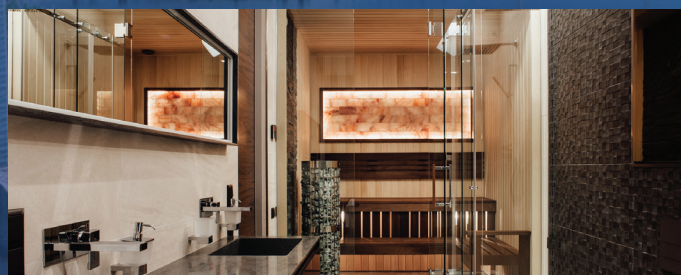

Частные интерьеры





SDT-120

GCC®

раздвижная система

ОСОБЕННОСТИ

- Возможность установки с неподвижной панелью.
- Монтаж на стену/полоток или в проем с помощью торцевого крепления SDT-120SH.

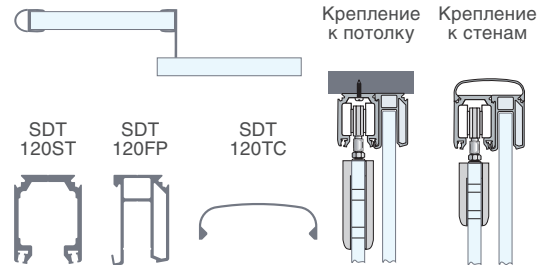

SLICE 60/100

ASSAABLOY

раздвижная система

ОСОБЕННОСТИ

- Обеспечивает идеальное бесшумное скольжение.
- Установка без необходимости сверловки стекла.
- Поставляется в комплектах 2500/5000 мм.
- Трек компактного размера 50x60 мм.

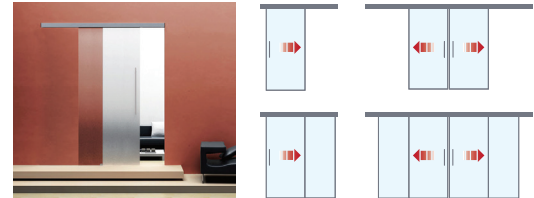
SLICE
AUTOMOVE

ASSAABLOY

раздвижная система

ОСОБЕННОСТИ

- Обеспечивает идеальное бесшумное скольжение.
- Оснащена доводящим механизмом, действующим на открывание и закрывание.
- Установка без необходимости сверловки стекла.

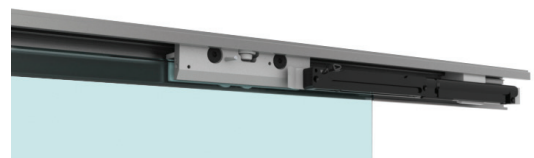

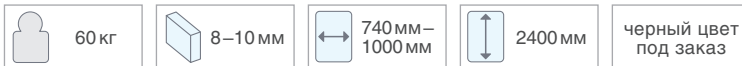

BRISA–160

раздвижная система

GCC[®]

ОСОБЕННОСТИ

- Компактная система, расстояние между подвижным и неподвижным полотнами 21 мм.
- Функция довода подвижного полотна.
- Возможность использования для одностворчатой конфигурации двери.
- Подходит для настенного крепления, потолочного крепления, а также для крепления стекло–стекло.
- Простая регулировка высоты до 4 мм.
- Большой диапазон ширины стекла с двух сторон с плавным доводом.
- Регулируемая нижняя направляющая.



MAGIC SLIDE

раздвижная система

ASSA ABLOY

ОСОБЕННОСТИ

- Универсальная система с возможностью левого и правого открывания.
- Монтаж на стену.
- Невидимый механизм.
- Для установки на внутренние двери.
- Наличие довода.
- Три монтажных отверстия в стекле диаметром 12 мм.

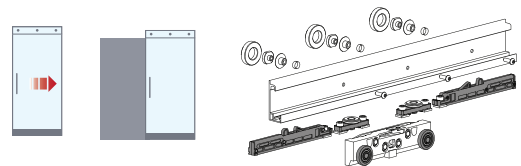

SLAK–T

раздвижная система

minusco[®]

ОСОБЕННОСТИ

- Идеальное решение для разделения больших пространств с использованием минимальной площади для складывания системы.
- Обеспечивает до 4 м свободного прохода, оставляя «чистый пол» при открытии.
- Механизм фиксации на стену и потолок (возможность крепления неподвижных полотен).

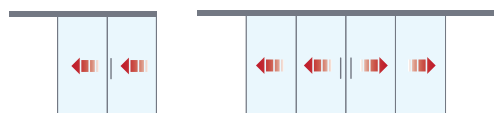



60 кг



8–10 мм

200 000 циклов



подходит для душевых

черный цвет под заказ

LH–86

петля

GCC®

7

РАСПАШНЫЕ ДВЕРИ

ОСОБЕННОСТИ

- Петли прошли испытания на прочность для полотна весом 60 кг/200 000 циклов (с использованием двух петель).
- Не требуют подрезания уплотнителя, что обеспечивает высокую герметизацию.
- Варианты исполнения:
PSS – полированная нержавеющая сталь.
SSS – матовая нержавеющая сталь.
MS – анодированный алюминий (матовое серебро).
SNK – эффект нержавеющей стали (анодировка).

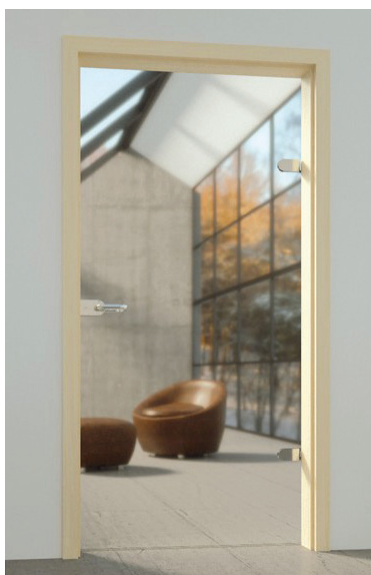

10–12 мм

250 000 циклов

экономно

складская программа

евроцилиндр

LOQ

замок

minusco®

ОСОБЕННОСТИ

- Минималистичный дизайн, подходящий под любой современный интерьер.
- Универсальный замок под евроцилиндр.
- Складская программа.
- Отделка: глянцевая и матовая нержавеющая сталь.



10–12 мм

250 000 циклов

SERRATURA VERTICALE

замок

minusco®

ОСОБЕННОСТИ

- Минималистичный дизайн.
- Магнитный язычок обеспечивает плотное закрытие.
- Абсолютно бесшумен в эксплуатации.
- Комплектуется ручками с идеальным дизайном.
- Подходит под евроцилиндр.





 45 кг	 8–10 12 мм	 1000 мм	 экономно	AL
---	---	---	--	----

LUMIRA

ASSAABLOY

набор

ОСОБЕННОСТИ

- Универсальный замок под евроцилиндр.
- Симметричен для правой и левой двери.
- Цилиндр с ключами и фиксирующим винтом в комплекте.
- Стандартное исполнение – анодированный алюминий «под серебро».



 55 кг	 8–10 12 мм	250 000 циклов	евроцилиндр
---	---	----------------	-------------

FLEXA



набор

ОСОБЕННОСТИ

- Сверхкомпактный и изящный набор - петли и замок.
- Абсолютно бесшумный в эксплуатации.
- Универсальный - для левых и правых дверей.
- Ответная часть миниатюрного размера с ограничителем закрывания.
- Под евроцилиндр.



 45 кг	 8–10 мм	250 000 циклов	евроцилиндр
---	---	----------------	-------------

ARTIS

GLASS LOCK

ASSAABLOY

набор

ОСОБЕННОСТИ

- Набор исполнен в фантастической отделке черный бриллиант, которая подчеркнет роскошь интерьера.
- Универсальный - для левых и правых дверей.
- Прошел испытания на анти-коррозийность и соответствует EN1670.
- Соответствует нормам EN12209.
- Подходит под евроцилиндр.





BILOBA

гидродинамическая петля



ОСОБЕННОСТИ

- Встроенный доводчик.
- Для установки на душевые двери и турецкие бани – тело петель полностью анодированно.
- Крышки из стали марки AISI316.
- Регулировка скорости закрывания.
- Фиксация в открытом положении $\pm 90^\circ$.
- Регулировка нулевого положения $\pm 6^\circ$.
- Возможна установка на внешние двери (до -15°C).

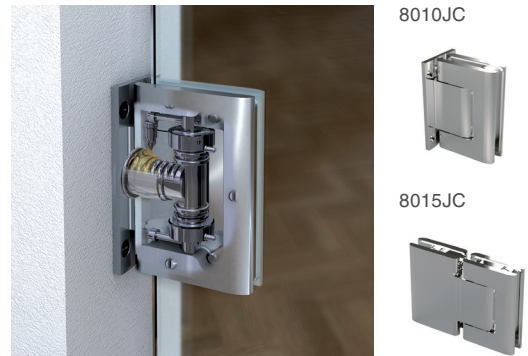

UNICA

гидродинамическая петля



ОСОБЕННОСТИ

- Встроенный ветровой тормоз.
- Регулировка ригеля.
- Регулировки скорости закрывания.
- Регулировка по оси.
- Возможность установки на полотно со смещенной осью.

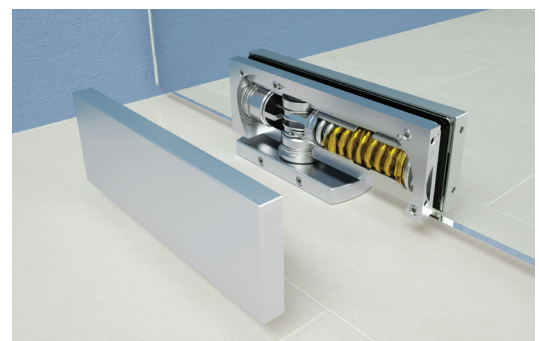



UNICA SLIM

сверхкомпактная
гидродинамическая
петля

MINUSCO®



ОСОБЕННОСТИ

- Сверхкомпактный дизайн, уменьшенная версия.
- Скорость закрывания предустановлена, возможность уменьшить скорость закрывания при установке в комплекте с верхним фитингом.
- Подходит для установки внутри помещений.
- Регулировка нулевого положения.
- Регулировка монтажного допуска.
- Быстрая установка декоративных крышек.
- Матовая и полированная нерж. сталь.
- Функция фиксации открытого положения 0 +/- 90°.
- Подходит для установки как на маятниковые, так и на распашные двери с ограничителем открывания.
- Верхняя петля оснащена функцией ограничения скорости закрывания.

106E20/27



106E





TRILOBA

гидродинамическая петля



ОСОБЕННОСТИ

- Встроенный доводчик для установки на внешние и внутренние двери (до -10°C).
- Встроенный ветровой тормоз и возможность его регулировки.
- Регулировка скорости закрывания.
- Возможна установка на боковые и верхние неподвижные экраны.

8010JC



8015JC

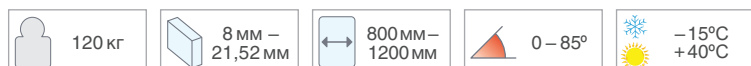
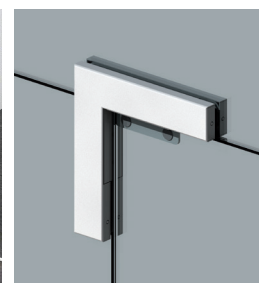

BILOBA EVO

гидродинамическая петля



ОСОБЕННОСТИ

- Запатентованный гидродинамический механизм.
- Универсальная петля для установки к стене и на коробку.
- Фиксация в открытом положении на 90° и 180° .
- Встроенный ветровой тормоз.
- Регулировка скоростей закрывания и дохлопа.

835E10



835E50





60 кг	8–10 мм	200 000 циклов	черный цвет под заказ
-------	---------	----------------	-----------------------

LH-86

петля

GCC®

ОСОБЕННОСТИ

- Петли прошли испытания на прочность для полотна весом 60 кг / 200 000 циклов (с использованием двух петель).
- Не требуют подрезания уплотнителя, что обеспечивает высокую герметизацию.
- Варианты исполнения:
PSS – полированная нержавеющая сталь.
SSS – матовая нержавеющая сталь.
MS – анодированный алюминий (матовое серебро).
SNK – эффект нержавеющей стали (анодировка).



50 кг	6, 8, 10 мм	900 мм	0–15°
-------	-------------	--------	-------

SERIES 8500

петля

minusco®

ОСОБЕННОСТИ

- Элегантная и компактная самоцентрирующаяся петля.
- Петля с открытием только «на себя».
- Не требует подрезания уплотнителя, обеспечивает отличную герметичность.
- Исполнение: полированный и матовый хром.



8500R 8501R 8506R 8505R 8507R

Заводская порошковая окраска (PVD)





QUB

петля



ОСОБЕННОСТИ

- Абсолютно скрытые крепления, четкие прямые линии и неповторимые формы минималистичного дизайна новой серии QUB подчеркнут индивидуальный стиль вашего интерьера.
- Серия QUB выполнена из латуни и предлагается в стандартных отделках MINUSCO.
- Ручки из нержавеющей стали.



855W1R

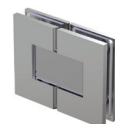

855W5R



445W10



446W50



SERIES 8411

петля с подъемным механизмом



ОСОБЕННОСТИ

- Петли компактные, с оригинальным дизайном.
- Механизм обеспечивает открытие створки на 90°.
- Не требует подрезания уплотнителя, обеспечивая отличную герметичность.



8410N



8411N





FILEO

петля – профиль
с подъемным
механизмом

ASSAABLOY

ОСОБЕННОСТИ

- Уникальная самоцентрирующаяся петля – профиль.
- Максимальная прозрачность и лаконичный дизайн.
- Длина петли – 1520 и 2220 мм (возможность подрезания).
- Варианты установки: душевая кабина, шторка на ванну.
- Простой монтаж.
- Максимальная ширина полотна: 800 мм (для душевой кабины), 1000 мм (для шторки).
- Регулировка угла от 22,5°.

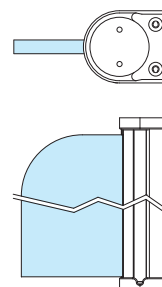

PIUMA

система для
раздвижных кабин

minusco®

ОСОБЕННОСТИ

- Минимальное расстояние между подвижным и неподвижным полотнами.
- Большой диапазон возможных размеров.
- Минималистичный дизайн.
- Четыре стандартные конфигурации.



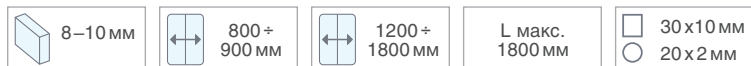

НIP-ZAC

система для
раздвижных кабин



ОСОБЕННОСТИ

- Простая и быстрая установка.
- Различные конфигурации (в зависимости от нужд клиента).
- Легкость и бесшумная работа.
- Элементы из латуни и нержавеющей стали.
- Варианты различных размеров для угловых, прямых душевых кабин и для установки в нишу.
- Квадратный и круглый дизайн (штанга на выбор круглого или прямоугольного сечения).

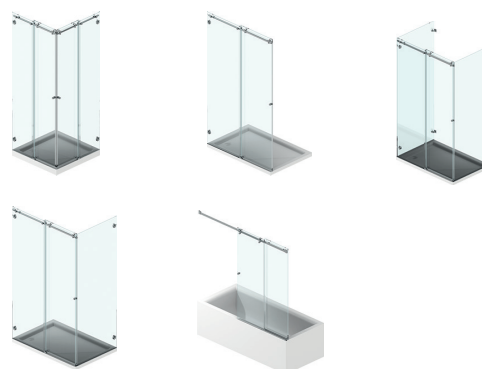

BILOBINA CENTRALE

гидродинамическая
петля



ОСОБЕННОСТИ

- Регулировка нулевого положения $\pm 3^\circ$.
- Фиксация в открытом положении на $\pm 90^\circ$.
- Угол открывания 180° (90° внутрь и 90° наружу).
- Обеспечивает идеальное герметичное закрытие.
- Хромирование поверхности петли прошло коррозионные испытания в кислотном соляном тумане (AASS).
- Модели стекло–стекло, стекло–стена и модель со смещенным центром.





SLASH SLASH SOL



система для
распашных кабин

ОСОБЕННОСТИ

- Позволяет конструировать душевые кабины в нишах или угловые с/без неподвижного экрана.
- Механизм довода двери устанавливается в трек-профиль, сечение которого не превышает 36x46 мм.
- Модификация SOL – без встроенной функции гидродинамики.
- Имеет фиксацию на 90°.



VILOVA BT



гидродинамическая
петля

ОСОБЕННОСТИ

- Идеально подходит для помещений, требующих герметичное закрытие.
- Подходит для турецких бань, душевых кабин.
- Встроенный доводчик.
- Регулировка скорости закрывания.
- Регулировка нулевого положения.
- Поршень изготовлен из жаропрочной и высококоррозионной стали AISI420.
- Фиксация открытого положения на 90°.



8010BT

8011BT

8015BT

8060BT

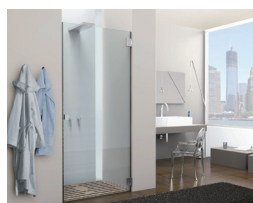



kit SAUNA

гидродинамическая петля



ОСОБЕННОСТИ

- Для помещений с повышенной влажностью и высокими температурами.
- Механизм петли изготовлен из жаропрочной и высококоррозионной стали AISI420.
- Обеспечивает идеальное герметичное закрытие.
- Регулировка нулевого положения.
- Фиксация открытого положения на 90°.

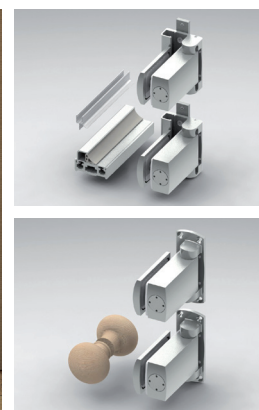

100 кг	8 мм 12 мм	1000 мм	0–80°	–10°C +100°C
--------	---------------	---------	-------	-----------------

АКСЕССУАРЫ

Уплотнители GF

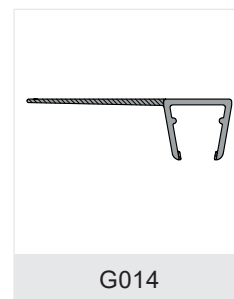
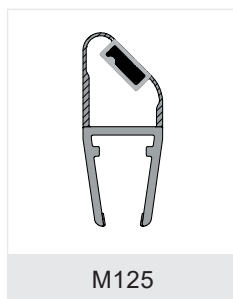
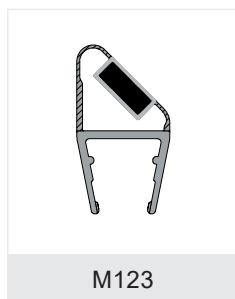
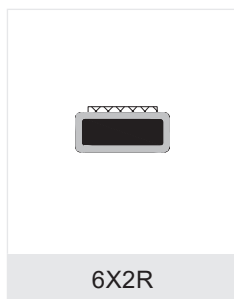
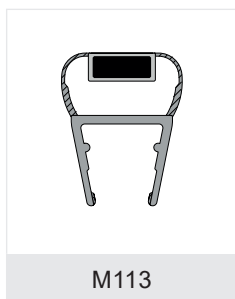
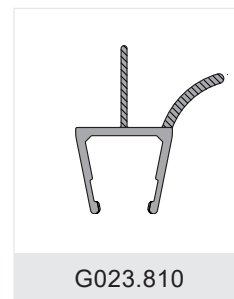
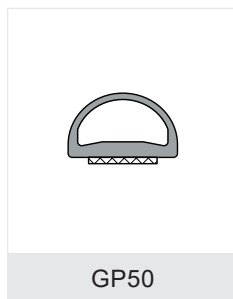
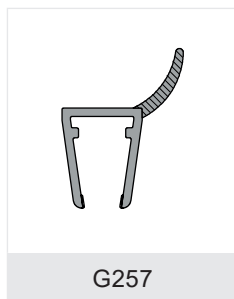
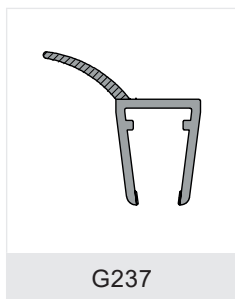
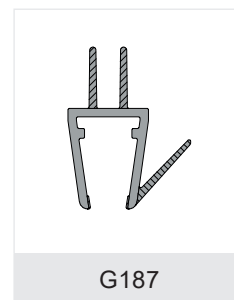
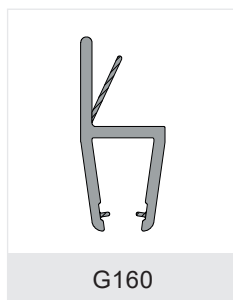
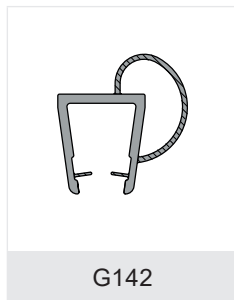

АКСЕССУАРЫ



5A00

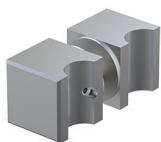

506W30



5Q12



4428



4429



515E30



5C00



504W30

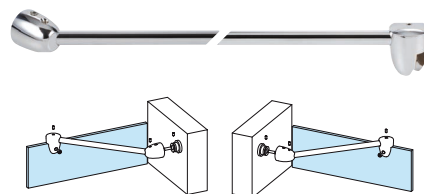

1652.**.0



3265.**.0



3265.**.0SQ



3465.**.0



3266.**.0



2927.**.0



3666.**.0



3259.**.0



3249.**.0

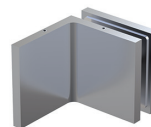

445W10

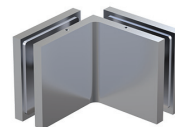

446W50





 150 кг одна панель	 1250 мм одна панель	 4000 мм	 10–12 мм	AL
---	--	---	--	----



 85 кг одна панель	 1000 мм одна панель	 3000 мм	 10–12 мм	AL
--	--	---	--	----

ПАРКОВКА

тип перегородки



ОСОБЕННОСТИ

- Возможность быстро и легко трансформировать целое помещение в несколько небольших и наоборот.
- Возможность организовать парковочную зону в любой части помещения в соответствии с любым архитектурным проектом.
- Использование большого количества панелей в одной системе (от трех до восьми в каждую сторону).
- Полотна перегородок могут быть не только стеклянные, но и алюминиевые, деревянные, металлические.
- Предотвращение попадания пыли в помещение и сохранение микроклимата с помощью щеточных уплотнителей.
- Возможность использовать угловые замки в профиль для обеспечения безопасности помещения.
- Возможность установки подвижного полотна с маятниковой дверью.

SWS – DR

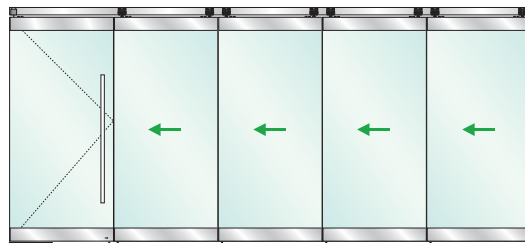

SWS – PF

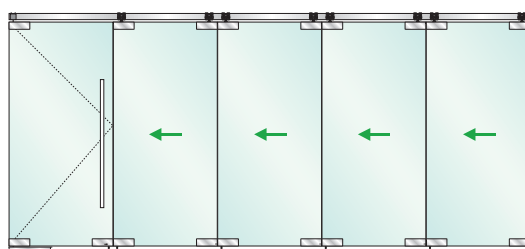

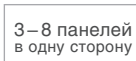
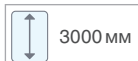
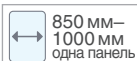
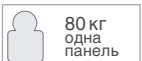

ГАРМОШКА

тип перегородки



ОСОБЕННОСТИ

- Идеальное решение для рационального использования пространства выставочных и конференц-залов, торговых центров, ресторанов и кафе.
- Использование большого количества панелей в одной системе без необходимости установки парковочного модуля.
- Легкость эксплуатации – разложить и собрать систему под силу даже хрупкой девушке.
- Полотна перегородок могут быть не только стеклянные, но и алюминиевые, деревянные, металлические.
- Предотвращение попадания пыли в помещение и сохранение микроклимата с помощью щеточных уплотнителей.
- Невысокая стоимость «гармошек» делает это решение привлекательным для оформления террас и лоджий в частном доме.

SFW – DR

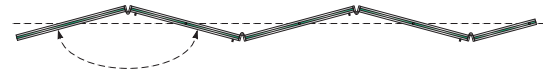
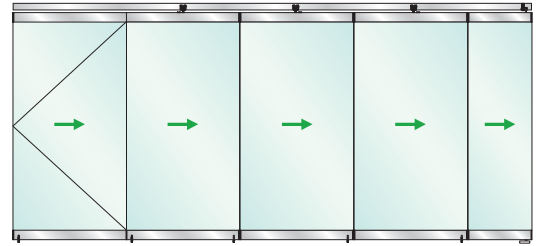

SFW – PF

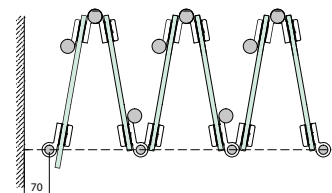
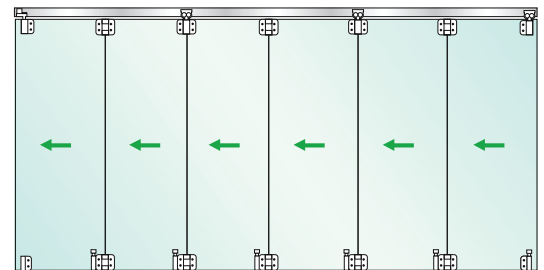



100 кг	1000 мм	3000 мм	24 мм	200 000 циклов
--------	---------	---------	-------	----------------

DGF

тип «гармошка»



ОСОБЕННОСТИ

- Быстрая и простая установка на месте.
- Заполнение – стеклопакет 24 мм.
- Изоляция шума и тепла.
- Не требуется напольных направляющих.
- Идеальное решение для установки на террасы и лоджии.
- Прошли испытания на 200 000 циклов.

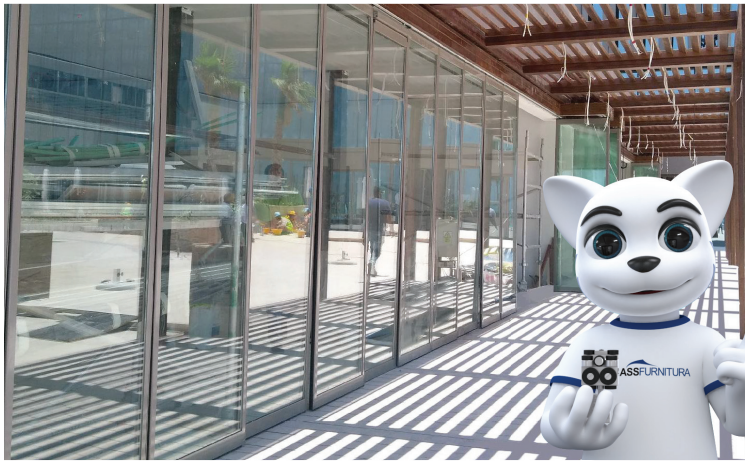
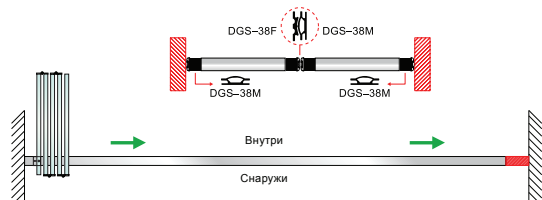
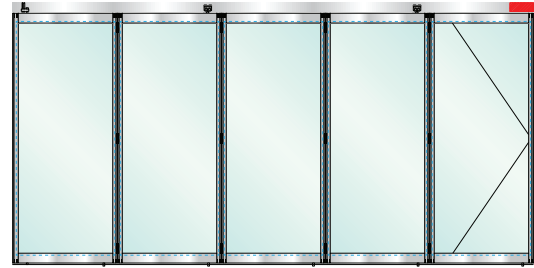

150 кг	1200 мм	4000 мм	24 мм	200 000 циклов
--------	---------	---------	-------	----------------

DGS

тип «парковка»



ОСОБЕННОСТИ

- Быстрая и простая установка на месте.
- Заполнение – стеклопакет 24 мм.
- Изоляция шума и тепла.
- Не требуется напольных направляющих.
- Идеальное решение для установки на террасы и лоджии.
- Прошли испытания на 200 000 циклов.

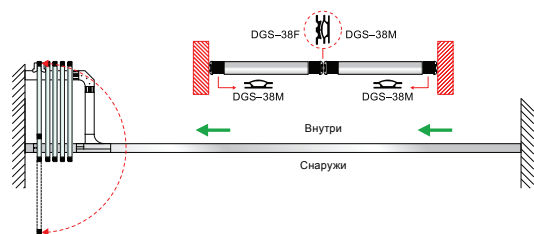
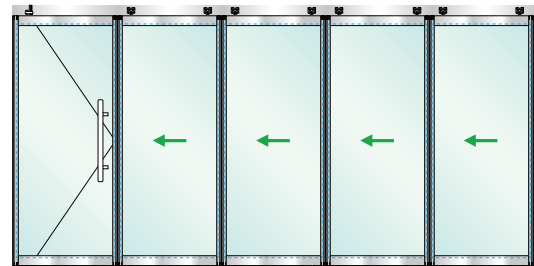



СТЕКЛЯННЫЕ ПЕРЕГОРОДКИ

GCC®

ОСОБЕННОСТИ

- Перегородки из закаленного стекла – это удобное и современное решение для организации рабочего или торгового пространства с сохранением ощущения максимального объема и света помещения.
- Перегородки изготовлены из высокопрочного и безопасного закаленного стекла, у которого очень длительный срок эксплуатации и крайне комфортное и простое обслуживание.
- Специальный дизайн тела доводчика обеспечивает легкую установку и регулировку доводчика, а также крепко удерживает тело доводчика в установочном коробе от сдвигов в течение долгого времени.
- Все декоративные крышки комплектующих изготовлены из нержавеющей стали марки SUS 304, зажимной профиль и все его элементы из анодированного алюминия, а зажимные клипсы термически обработаны, что гарантирует длительный срок эксплуатации.
- Напольные доводчики рассчитаны для дверей весом от 80 до 300 кг в зависимости от модели доводчика.
- Эксплуатационные температуры напольных доводчиков отвечают любым задачам, стандартные модели работают от -10°C до $+40^{\circ}\text{C}$, зимние испытаны для температур от -35°C до $+40^{\circ}\text{C}$.

Базовый профиль



Дверные ручки



Фитинги



Напольный доводчик



Аксессуары



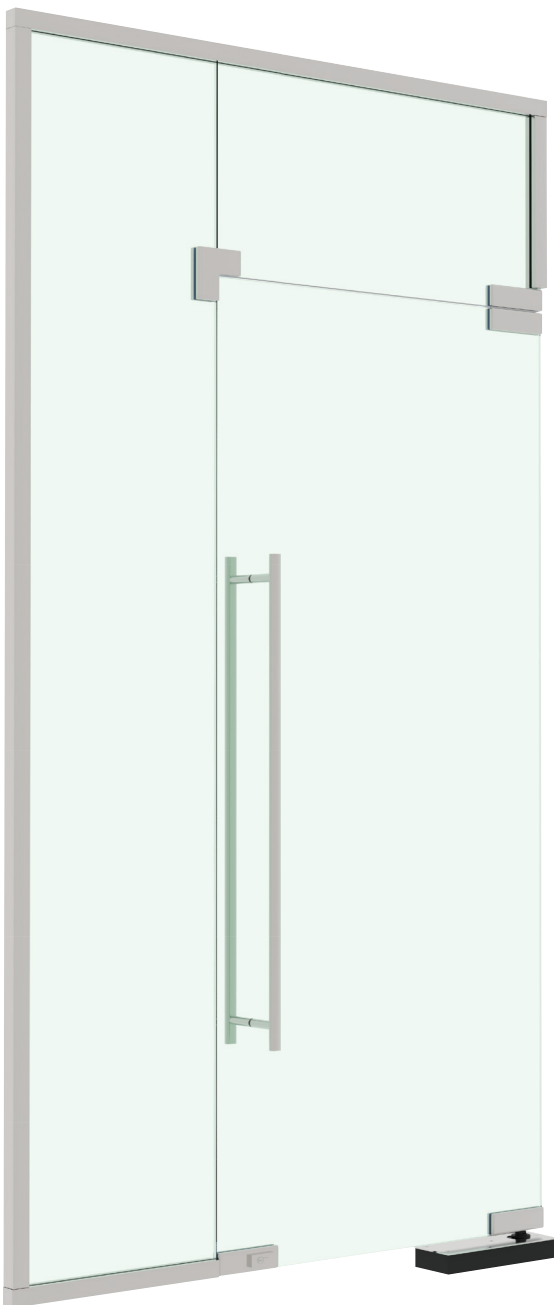

СТЕКЛЯННЫЕ ПЕРЕГОРОДКИ



ОСОБЕННОСТИ

- Фурнитура для маятниковых дверей GF – это проектная продукция с максимально выгодным сочетанием ЦЕНА = КАЧЕСТВО.
- Доводчик рассчитан для дверей весом до 150 кг.
- Декоративные крышки изготовлены из нержавеющей стали марки SUS 304, а зажимной профиль из алюминия, что гарантирует длительный срок эксплуатации.
- Товар находится в складской программе.
- Гарантия на фурнитуру 1 год, на напольный доводчик – 5 лет.

Фитинги



Дверные ручки



Напольный доводчик

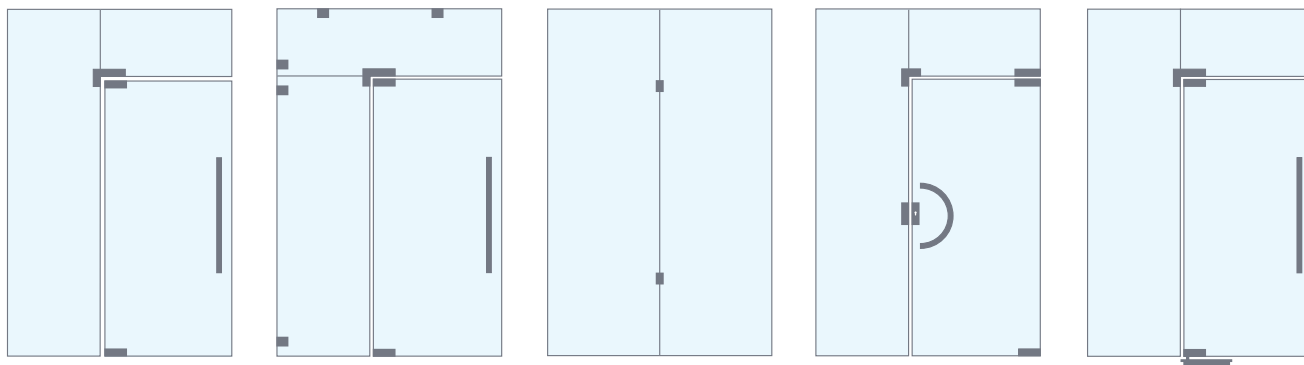



СТЕКЛЯННЫЕ ФАСАДЫ

спайдеры и рутели

ARCHITECTURAL SYSTEMS
SADEV
COLCOM GROUP

ОСОБЕННОСТИ

- Спайдерное остекление, по сравнению с другими способами возведения прозрачных конструкций, отличается отсутствием несущих рам между панелями, что придает элегантный и респектабельный внешний вид зданию, оно воспринимается легким и воздушным, создается эффект монолитной стеклянной стены.
- Для крепления стеклопакетов на фасад используются литые спайдеры и рутели из высоколегированной стали марки AISI 316, отличающейся повышенной прочностью, сопротивляемостью к ползучести, превосходными механическими свойствами и высокой степенью устойчивости к коррозии, благодаря чему эксплуатация возможна даже в очень агрессивных средах.
- Использование спайдерного остекления дает возможность реализации самых невероятных архитектурных замыслов.
- SADEV предлагает широкую линейку спайдеров и рутелей с различными техническими и функциональными характеристиками, высокими механическими свойствами, позволяющими проектировать и реализовывать смелые и сложные задачи.
- Благодаря максимальному проникновению солнечного света в здание, спайдерное остекление позволяет значительно снизить затраты на электроэнергию.
- Остекление на спайдерах максимально упрощает ремонт и своевременную замену стекол при их повреждении.



R1003 LC



R1001 LC



R1006 TSSA



R1003



R1006 LC



R1006



S3000/S3000DU



S4000 P



S3002



S3001 EVO



S3000 P



S3100



PLAZZA

КОЗЫРЬКИ



ОСОБЕННОСТИ

- Козырьки из стекла рассчитаны на любые погодные условия, при этом прочны и стойки к ударам, так как для монтажа используется триплекс на основе закаленных стекол и фурнитура из высоколегированной стали марки AISI 316.
- Данная марка стали отличается повышенной прочностью, сопротивляемостью к ползучести, превосходными механическими свойствами и высокой степенью устойчивости к коррозии, благодаря чему эксплуатация возможна даже в очень агрессивных средах.
- Используемое стекло – упрочненный триплекс толщиной 16 или 22 мм.

Стеклянные козырьки выгодно подчеркивают респектабельный внешний вид здания, хорошо гармонируя как с архитектурными, так и с современными стилями. Они также дают защиту от дождя и грязи, благодаря чему вы показываете гостям, что проявляете заботу о них.

SADEV представляет несколько различных серий популярных козырьков. Вашему выбору предложены различные виды растяжек (вант), а также узлы крепления на разные толщины стекол. Есть в ассортименте и эконом-серия фурнитуры для козырьков небольшого размера.

	ТОЛЩИНА СТЕКЛА (мм)				МАКС. РАЗМЕРЫ СТЕКЛА (мм)
	6.6	8.8	10.10	12.12	
PA макс. для 4 точек	1000	1300	1600	1900	2700 x 2000
PB макс. для 4 точек	700	1100	1300	1500	
PF макс.	200	250	300	400	

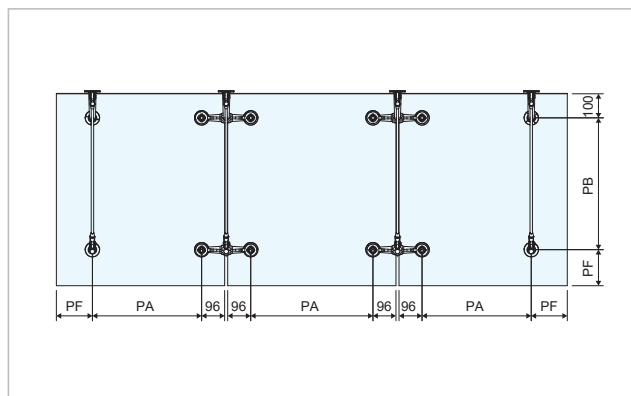
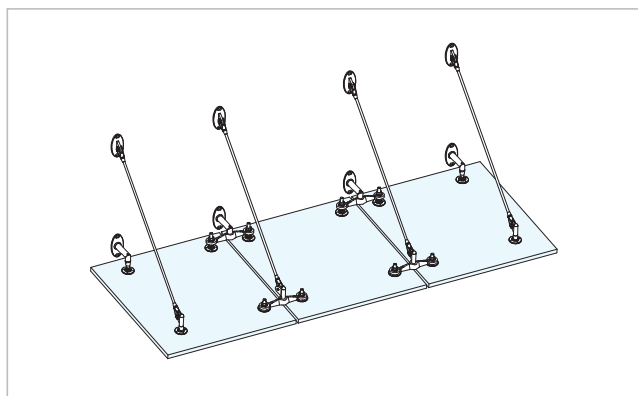



СТЕКЛЯННЫЕ КОЗЫРЬКИ GF



ОСОБЕННОСТИ

- Стекланный козырек на качественной фурнитуре – это не только элемент украшения здания, но и долговечное, безопасное, современное решение.
- Для изготовления козырьков используется триплекс, который состоит из нескольких закаленных стекол, прочно склеенных между собой. Сильный дождь, ураганный ветер, падающие сосульки и прочие капризы природы не страшны стеклянному козырьку из такого материала.
- Надежность крепления триплекса обеспечивается за счет высокопрочных шарнирных соединений, растяжек и крепежных элементов из высоколегированной стали марки AISI 316, которые выдерживают максимальные отрывные, ветровые и весовые нагрузки.
- Помимо всего стеклянные козырьки возможно установить на стены любого типа, даже вентилируемые фасады.

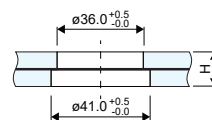
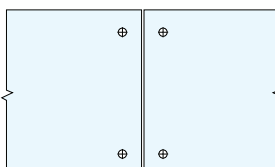
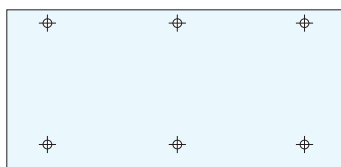
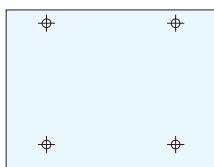
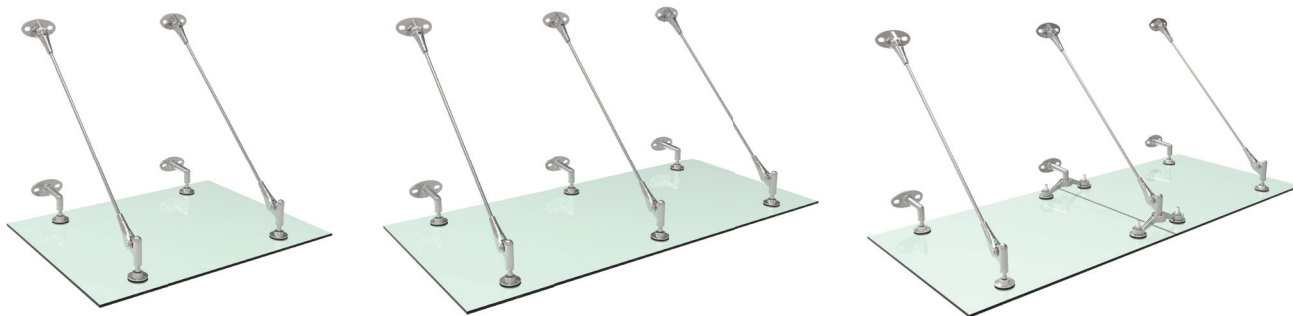



TS-77

30 кг –
100 кг

1100 мм



EN 2/3/4

ОСОБЕННОСТИ

- Экономичное решение для стандартных входных дверей левого и правого открывания с отделкой поверхности, обеспечивающей защиту от коррозии.
- Усилие EN 2/3/4 – три решения для любой двери.
- Отличное сочетание цены и качества.



COMPAKT



120 кг



1100 мм



EN 2/3/4

ОСОБЕННОСТИ

- Один доводчик – три усилия EN 2/3/4.
- Универсальный. Фиксация в открытом положении с помощью ФОП – рычага (опционально).
- Регулируемая скорость дохлопа.



TS-68

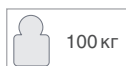

100 кг



1250 мм



EN 2/3/4

ОСОБЕННОСТИ

- Наилучшее экономичное решение для стандартных офисных дверей.
- Благодаря гидравлическому ветровому тормозу, при резком открывании дверь тормозится пропорционально скорости движения.
- Компактный дизайн удобен для различных типов дверей.

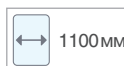

TS-90

60 кг –
100 кг

1100 мм



EN 3/4

ОСОБЕННОСТИ

- TS 90 Impulse с технологией «кулачкового вала», компактный, простой и универсальный в установке, идеально подходит для стандартных внутренних дверей.
- Простая установка.
- Длительный срок службы.



TS-91,92

30 кг –
100 кг

1100 мм



EN 1/2/3/4

ОСОБЕННОСТИ

- В дизайне Contur. Благодаря линейному приводному механизму с сердцевидным кулачком, значительно облегчают использование.
- Для одностворчатых и двустворчатых дверей.
- Простая установка. Быстрая регулировка.

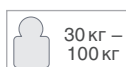

TS PROFIL

30 кг –
100 кг

1250 мм



EN 2/3/4

ОСОБЕННОСТИ

- Оптимальная защита стен и дверей благодаря наличию встроенного гидравлического ветрового тормоза.
- Компактный, для его установки не потребуется монтажная пластина даже на узкопрофильные двери.
- Идеальное решение для входных дверей.



ODC – 730

GCC®

ОСОБЕННОСТИ

- Доводчик, обладающий современным дизайном и рекомендованный для установки на все стандартные внутренние и наружные распашные двери, а также на цельностеклянные.
- Может быть укомплектован скользящей штангой с фиксацией открытого положения либо привычной стандартной штангой.
- Тело доводчика изготовлено методом экструзии из алюминия, штанга изготовлена из нержавеющей стали высокого качества.
- Пружина сделана из особо прочного стального сплава. Регулируемое усилие пружины.
- Башмак для монтажа на стекло FP (опционально). Плавная регулировка дохлопа. Функция ВС – ветровой тормоз.
- Исполнение: серебро, коричневый и белый.



ODC – 830

GCC®

ОСОБЕННОСТИ

- Комплектуется стандартной штангой.
- Плавные регулировки окончательного дохлопа с помощью винта и амортизатора открывания (функция: ветровой тормоз).
- Регулируемое усилие пружины.
- Исполнение: серебро, коричневый, белый.
- Размеры: 256x60x48 мм.
- Вес: 3,16 кг.



ODC – 960

GCC®

ОСОБЕННОСТИ

- Это компактная модель скрытого доводчика, используемая для деревянных и металлических дверных панелей с толщиной полотна более 40 мм. Применяется как в одностворчатых, так и в двухстворчатых распашных дверях.
- Комплектуется стандартной штангой или штангой с возможностью фиксации открытого положения.
- Эстетичный внешний вид дверей за счет скрытого монтажа.
- Легкая настройка усилия и скорости закрывания с помощью установочного винта.
- Максимальный угол открытия: 120° (учитывая особенности конструкции).
- Плавная регулировка скорости закрывания и конечного дохлопа.

ДВЕРНЫЕ ДОВОДЧИКИ



ОСОБЕННОСТИ

- Монтируются быстро и легко.
- Не требуют монтажной пластины.
- Подходят для левых и правых дверей.
- Универсальный рычаг позволяет устанавливать доводчики на любые поверхности.

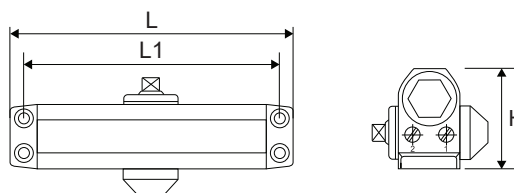

АРТИКУЛ	L	L1	H
GF 602	148 мм	132 мм	55 мм
GF 530	179 мм	165 мм	65 мм
GF 603	186 мм	168 мм	67 мм
GF 604	223 мм	206 мм	72 мм
GF 505	248 мм	230 мм	72 мм



Протестированы на 500 000 циклов.

Доводчики прошли испытания и соответствуют требованиям ГОСТ Р 56177–2014, ГОСТ 538–2014.



НОВИНКА

Расширение линейки!

GF 530

ОПТИМАЛЬНЫЙ

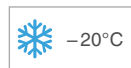
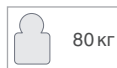

ОСОБЕННОСТИ

- Компактное и недорогое решение для внутренних и наружных дверей.
- Угол открывания на 180° позволяет использовать доводчик для противопожарных дверей.
- Плавная регулировка скорости закрывания на всей траектории в двух диапазонах.
- Регулировка диапазона окончательного захлопа при помощи рычага.
- Посадочные межосевые размеры 165x19 мм соответствуют доводчику TS-77 Dorma.
- Белый, серебро, коричневый RAL8014.





GF 602

легкий и недорогой

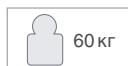

ОСОБЕННОСТИ

- Компактное и недорогое решение для внутренних и легких наружных дверей.
- Плавная регулировка скорости закрывания на всей траектории в двух диапазонах.
- Регулировка диапазона окончательного захлопа при помощи рычага.
- Белый, серебро, темно-серый, коричневый RAL8014, черный.



GF 603

универсальный



ОСОБЕННОСТИ

- Рекомендован для установки на все стандартные типы дверей, как внутри помещения, так и на улице.
- Плавная регулировка скорости в двух диапазонах.
- Регулировка диапазона окончательного захлопа при помощи рычага.
- Неприхотлив к погодным условиям. Надежная работа при температурах до -35°C .
- Белый, серебро, темно-серый, коричневый RAL8014, черный.



GF 604

усиленный



ОСОБЕННОСТИ

- Рекомендован к установке на все типы металлических дверей, как внутри помещения, так и на улице.
- Плавная регулировка скорости в двух диапазонах.
- Регулировка диапазона окончательного захлопа при помощи рычага.
- Возможна установка со скользящей тягой.
- Надежная работа при температурах до -35°C .
- Белый, серебро, темно-серый, коричневый RAL8014, черный.



GF 505

для особо тяжелых дверей



ОСОБЕННОСТИ

- Рекомендован к установке на особенно тяжелые двери, как внутри помещения, так и на улице. Обладает повышенной износостойкостью.
- Плавная регулировка скорости в двух диапазонах.
- Регулировка диапазона окончательного захлопа при помощи рычага.
- Надежная работа при температурах до -35°C .
- Белый, серебро, темно-серый, коричневый RAL8014.



для левых
и правых
окон

европаз

регулировка
втулки
 $\pm 1,2$ мм

 RAL под заказ



GRIP+

оконные петли

fapim

ОСОБЕННОСТИ

- Универсальная петля GRIP+ с осью из нержавеющей стали производства компании FAPIM используется в поворотных створках алюминиевых окон.
- Подходит под европаз.
- Втулки позволяют регулировать створку по горизонтали и на прижим в пределах $\pm 1,2$ мм.



на
компланарные
двери

паз
19,5 x 25 x 20

не требует
сверления



SKG
★★★

VELOX TOP

оконные петли

fapim

ОСОБЕННОСТИ

- Величина горизонтальной регулировки ± 2 мм, включен дополнительный винт, обеспечивающий надежную фиксацию прижимной пластины.
- Противовзломные функции SKG ★★★.
- Ответная часть для защелки рассчитана как на косую защелку, так и на цилиндрическую. Ответная часть для ригеля замка рассчитана и на выдвигающийся, и на падающий ригели.
- Обе ответные части легко и надежно фиксируются в паз винтом. Подобное крепление позволяет в любой момент выполнить регулировку их по высоте.



6 вариантов
ножниц

открытие
наружу

для всех
типов
профилей

регулировка
створки
по высоте

доп. точки
запирания

VISTA

фурнитура для
верхнеподвесных окон

fapim

ОСОБЕННОСТИ

- Фурнитура для верхнеподвесных окон, предназначена для разных типов профилей.
- Особенность VISTA – в наличии широкого размерного ряда ножниц, позволяющего использовать эту серию для различных размеров окон.
- Также есть ручки со смещенной рукояткой для более удобного обхвата.



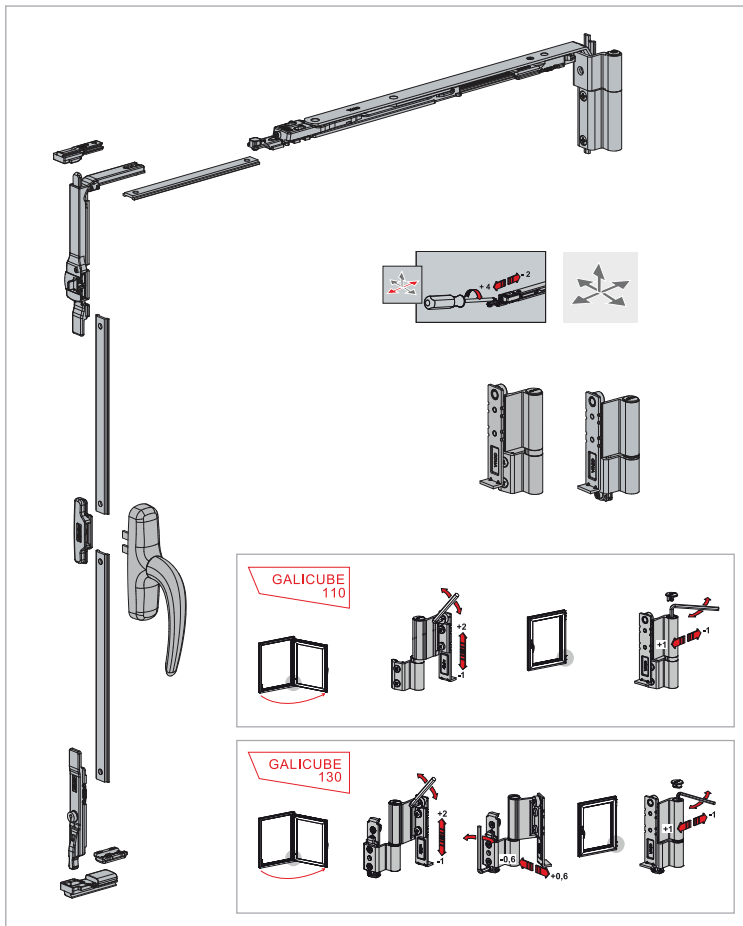

110 кг–130 кг европаз  плюс на прижим

Возможны окраска, анодирование, покрытие под нержавеющую сталь и золото под заказ.

GALICUBE

фурнитура для окон

ОСОБЕННОСТИ

- Универсальная оконная фурнитура GALICUBE подходит для профилей с европазом и обеспечивает простую горизонтальную и вертикальную регулировку и быстрый монтаж.
- Широкий спектр аксессуаров удовлетворит любые потребности.
- Опорный шпингалет и ответная часть изготовлены из цинково-алюминиевого сплава, эксцентриковая цапфа и закладная пластина – из нержавеющей стали. Интегрированный наконечник реверсивен.
- Петли для пассивной поворотной створки из экструдированного алюминия возможны с тем же дизайном, что и для поворотно-откидной створки.

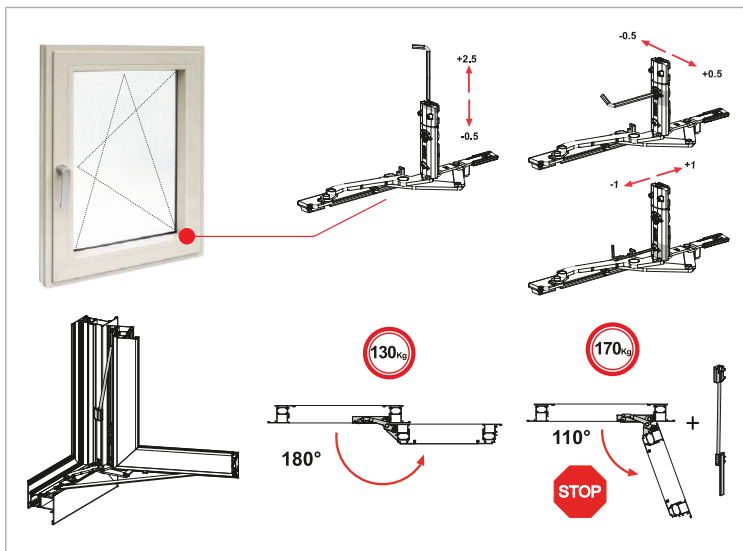

130 кг–170 кг  700 мм–1700 мм  плюс на прижим 

MAGICUBE

фурнитура для окон

ОСОБЕННОСТИ

- Инновационное решение компании FAPIM для открывания со скрытыми петлями, применяется на любом профиле с европазом.
- Простая сборка и установка петель осуществляется одним человеком.
- Применение скрытых петель позволяет решить проблему продувания створок.
- Петля MAGICUBE оснащена запатентованной системой регулировки в трех плоскостях. Микрометрическая регулировка по вертикали, по горизонтали и прижима уплотнения производится вращением соответствующих винтов шестигранным ключом.
- Петля MAGICUBE обеспечивает полное открытие окна весом до 130 кг на 180°. Это позволяет не применять дополнительный ограничитель открывания, что сокращает время на монтаж и стоимость изделия. Используя дополнительный комплект (ограничивает угол открывания до 110°), можно увеличить вес створки до 170 кг.



от 6 кг
до 25 кг

межосевое
53/67/93

для всех
типов
профилей

ось из нерж.
стали

плюс на
прижим

LOIRA

дверные петли

fabim

ОСОБЕННОСТИ

- Накладные петли выпускаются двух конструктивов: 2-х и 3-х секционные. Применимы для всех существующих систем алюминиевых профилей.
- Секции петли выполнены из экструдированного алюминиевого профиля. Диаметр оси – 12 мм.
- Конструктив обеспечивает противовзломные функции.
- Для компланарных дверей.
- Имеют регулировки по горизонтали, вертикали и на прижим. Для точной установки петли на дверь используются центрирующие втулки.



для теплого
и холодного
профилей

толщина
8–10 мм

Размерный ряд: 140 мм, 220 мм, 450 мм, 675 мм.
Корпус из алюминиевого сплава,
механизм – из нержавеющей стали.

TITAN

дверные шпингалеты

fabim

ОСОБЕННОСТИ

- Дверные шпингалеты семейства TITAN включают TITAN TRE и TITAN DUE.
- Рычажный принцип работы механизма.
- Способ установки – наружный монтаж.
- Область применения: окна и/или двери из оконного профиля.

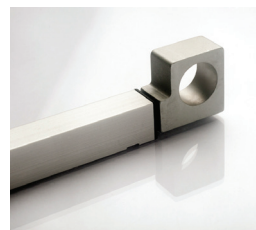

HORUS

дверные ручки

fabim



для профилей
до 55 мм

Рычажный принцип работы механизма;
Способ установки – наружный монтаж;
Область применения: окна и/или двери из оконного профиля.

ОСОБЕННОСТИ

- Дверные ручки HORUS обладают изысканным дизайном и отличными техническими и эксплуатационными характеристиками.
- Имеется в номенклатуре противовзломный комплект, а также эксцентриковый привод.
- Величина смещения одной оси относительно другой составляет 2,5 мм.
- В дополнение к нажимной гарнитуре HORUS идут декоративные накладки на цилиндры замка.



GFH–11, 15

ручка с выносом



ОСОБЕННОСТИ

- Дверные ручки под углом 45° предназначены для установки на алюминиевые, пластиковые, деревянные, стальные и стеклянные двери.
- В комплект входит правая и левая ручки, а также надежный и простой для монтажа крепеж.

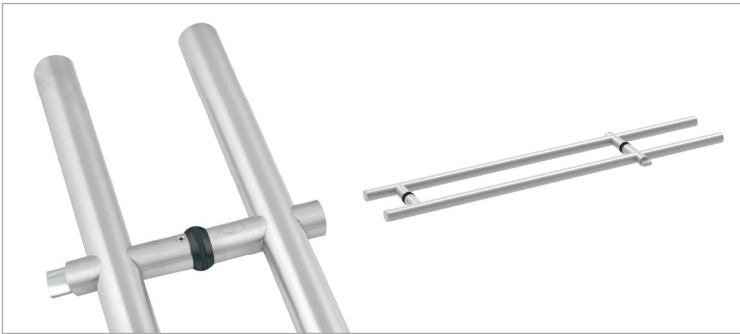

GFH15Key

ручка с замком



ОСОБЕННОСТИ

- Оригинальное и оптимальное офисное решение ключ–кноб.
- Ручка–штанга может устанавливаться как на распашные, так и на маятниковые стеклянные двери.
- В комплект входит ответная часть в пол, комплект ключей.



GFH–22

ручка прямая



ОСОБЕННОСТИ

- Ручка для стеклянных маятниковых дверей.
- Требуются отверстия в стекле.

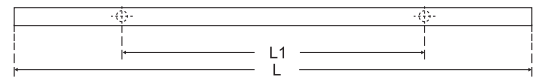

РУЧКА – ШТАНГА

501W50



ОСОБЕННОСТИ

- Идеальное решение для офисного пространства.
- Комплект: пара ручек с замком ключ–кноб, ответная часть в пол, три ключа.

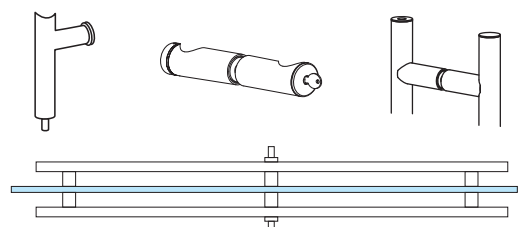

N1000 Для сплошных дверей
N1050 Для сплошных противопожарных дверей

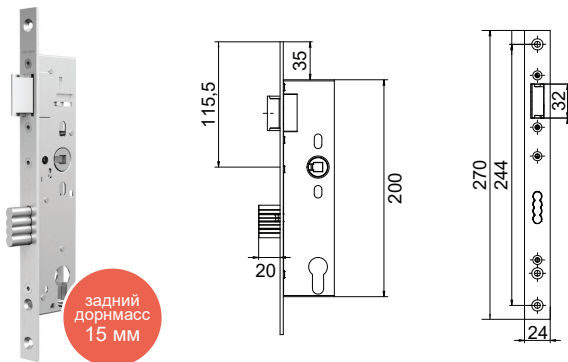

N1500 Для профильных дверей

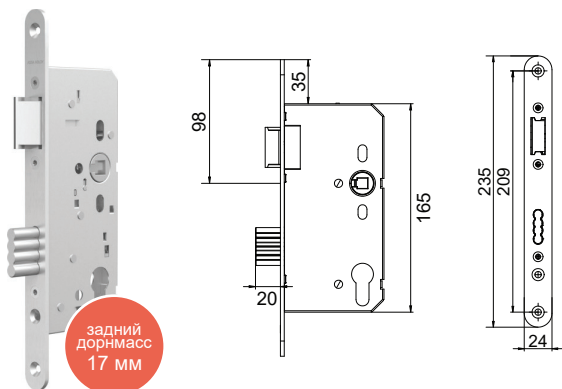

N1050, N1000 – EN 12209										
1	2	3	4	5	6	7	8	9	10	11
3	S	9*	0	0	C	2	H	A	2	0
N1500 – EN 12209										
1	2	3	4	5	6	7	8	9	10	11
3	S	9*	1	0	C	2	H	A	2	0

N1600 Узкопрофильный замок

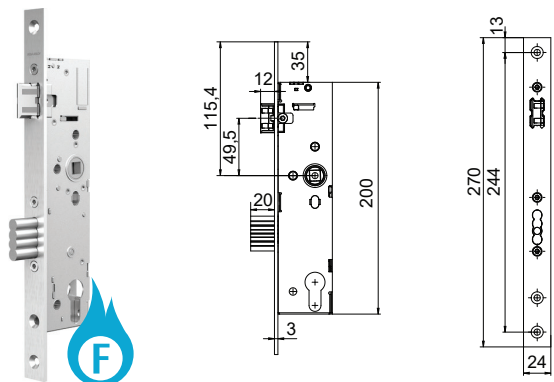

ХАРАКТЕРИСТИКИ	N1600
Бэксет	30, 35, 40, 45 мм
Межосевое расстояние	92 мм
Передняя планка. Толщина – 3 мм	Ширина 20, 24 мм
Длина	270, 320, 370 мм

OneSystem

проектные замки



effeff
ASSA ABLOY

ОСОБЕННОСТИ

- Возможность поменять сторонность защелки левой/правой без инструментов.
- Прямой ригель антиманипуляционной формы.
- Передняя планка крепится винтами.
- Прошли испытания на 1 000 000 циклов, вес двери 300 кг.

ХАРАКТЕРИСТИКИ	N1050, N1000
Бэксет	55, 60, 65, 80, 100 мм
Межосевое расстояние	72 мм
Передняя планка. Толщина – 3 мм	Ширина 20, 24 мм
Длина	235 мм
Материал	Нержавеющая сталь
Защелка	DIN L/R (симметричная передняя планка)
Вылет ригеля	20 мм один оборот ключа
Шток	9 мм (N1050), 8 мм (N1000)

ХАРАКТЕРИСТИКИ	N1500
Бэксет	25, 30, 35, 40, 45 мм
Межосевое расстояние	92 мм
Передняя планка. Толщина – 3 мм	Ширина 20, 24 мм
Длина	270, 320 мм
Материал	Нержавеющая сталь
Защелка	DIN L/R (симметричная передняя планка)
Вылет ригеля	20 мм один оборот ключа
Шток	8 мм (N1500)

OneSystem

противопожарный



effeff
ASSA ABLOY

ОСОБЕННОСТИ

- Возможность поменять сторонность защелки левой/правой без инструментов.
- Прямой ригель антиманипуляционной формы.
- Передняя планка крепится винтами.
- Прошли испытания на 1 000 000 циклов, вес двери 300 кг.
- Для противопожарных замков есть возможность поменять сторону антипаник – функции внутрь/наружу (B,C,D). Опция: дополнительная точка запираения (вверх), мониторинг (Hi-O), двупольные двери.

ХАРАКТЕРИСТИКИ	N1600
Материал	Нержавеющая сталь
Защелка	DIN L/R (симметричная передняя планка)
Вылет ригеля	20 мм, один оборот ключа
Шток	9 мм
Стандарт	EN 12209, EN 179, EN 1125, EN 1634

ОСОБЕННОСТИ

- Автоматически выпадающий порог – это дополнительная уплотнительная система, которая является эффективной защитой от пыли, влаги и сквозняков. Устанавливаются в нижней части створки и при закрытии двери блокируют пространство, образовавшееся от отсутствия порога.
- Автоматические пороги можно устанавливать на двери из алюминиевого профиля, пластиковые, деревянные стальные двери.
- Автоматические пороги DOMATIC – это забота об инвалидах, поскольку использование обычных порогов в общественных зданиях (больницах, учебных заведениях, детские учреждения, кинотеатрах, аэропортах и т. д.) препятствует свободному доступу в помещение, а также быстрой и беспрепятственной эвакуации.

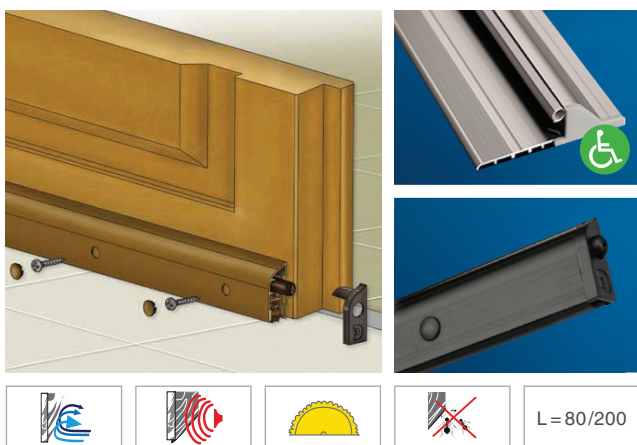

НАКЛАДНЫЕ ПОРОГИ

Domatic Blister

ОСОБЕННОСТИ

- Дверной накладной автоматический порог DOMATIC BLISTER производства компании FAPIM предназначен для установки снизу алюминиевой, металлической, деревянной или пластиковой (ПВХ) двери.
- Служит для шумоизоляции, дымоизоляции, пожаростойкости.

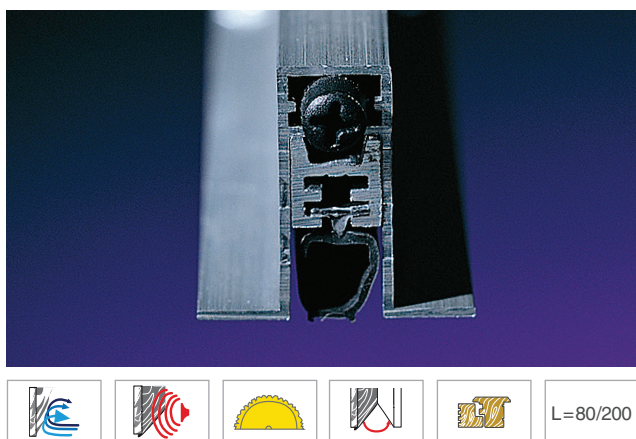

ВРЕЗНЫЕ ПОРОГИ

Domatic IGLOO Compact

ОСОБЕННОСТИ

- Дверной врезной автоматический порог DOMATIC IGLOO COMPACT производства компании FAPIM предназначен для установки снизу деревянной двери.
- Служит для шумоизоляции, дымоизоляции, а также для предотвращения сквозняка в помещении.

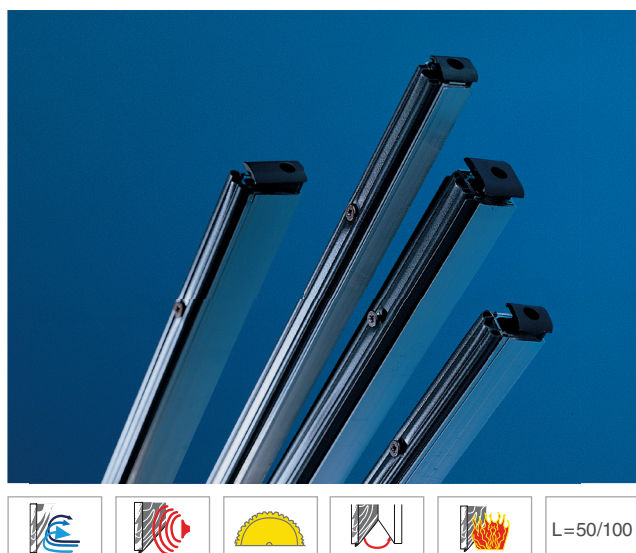

ПОРОГИ ДЛЯ ПРОТИВОПОЖАРНЫХ ДВЕРЕЙ

Domatic IGLOO

ОСОБЕННОСТИ

- Дверные врезные автоматические пороги для противопожарных дверей DOMATIC производства компании FAPIM предназначены для установки снизу алюминиевой или металлической двери.
- Служат для шумоизоляции, дымоизоляции, пожаростойкости, а также для предотвращения сквозняка в помещении.



OLTRE

система антипаники

fařim

ОСОБЕННОСТИ

- OLTRE – устройства открывания дверей для срочного выхода в чрезвычайных ситуациях. Эргономичны и функциональны.
- Для дверей с наружным открыванием из дерева, дерево – алюминия, алюминиевых профилей, ПВХ–профилей, стали.
- OLTRE имеет Европейский сертификат EN1125:1997+A1:2001. По результатам испытаний получены следующие результаты, соответствующие требованиям EN, а именно: срок службы устройств – наивысший 200000 циклов, сопротивление коррозии – наивысшее 240 часов в соляном тумане, вес двери с которым используется OLTRE – максимальный и достигает 200 кг.
- Возможно PVD покрытие.
- Имеет один способ установки – накладной.
- Все устройства предусматривают установку для правого или левого открывания. Возможна интеграция с внешним открывающим устройством.
- Одинаково хорошо функционирует на одно– и двухстворчатых дверях. Обеспечивает закрытие в одной или нескольких точках.
- Существует специальное исполнение для противопожарных дверей. Это подразумевает изготовление всех деталей механизмов из стали, а также применение специального противопожарного набора. Обеспечивает огнестойкость в течение 90 минут (испытания института GIORDANO (Италия), стандарт 1634–1:2001).



OneSystem

система антипаники

effeff

ASSA ABLOY

ОСОБЕННОСТИ

- Комплект нажимной механизм + штанга.
- Для противопожарных узкопрофильных замков. Для антипаник систем N1600 есть возможность поменять сторону антипаник – функции внутрь/наружу. Опция: дополнительная точка запираения (вверх), мониторинг (Hi–O), двупольные двери.
- Не имеет сторонности левый/правый (универсальная).
- Для активной и пассивной створки.
- Штанга может быть укорочена на месте (во время монтажа).
- Макс. монтажная длина 1430 мм.



ЭЛЕКТРОРИГЕЛИ

effeff
ASSA ABLOY

ОСОБЕННОСТИ

- Это надежное дополнение к замку находит применение в случаях с особыми требованиями (например, маятниковые двери), где они устанавливаются в качестве дополнительного блокиратора.
- Модели с мониторинговым контактом предлагают возможность наблюдения за состоянием двери так, что другие устройства могут запускаться при получении информации о блокировке двери.



ЭЛЕКТРОМАГНИТНЫЕ ЗАМКИ

effeff
ASSA ABLOY

ОСОБЕННОСТИ

- Широкий ассортимент магнитных замков различных видов является важной составной частью продукции effeff: специальные, подлежащие сертификации, магнитные замки для применения на дверях аварийных выходов, магниты для стандартного применения.
- Благодаря бесшумности функционирования и простоте монтажа магнитные замки находят применение в качестве дополнительного запирающего устройства.



ЭЛЕКТРОЗАЩЕЛКИ

effeff
ASSA ABLOY

ОСОБЕННОСТИ

- Электрозашелка отпирает дверь при нажатии на кнопку – вам нет необходимости самим идти к двери.
- В классе усиленных электрозашелок effeff предлагает безупречные решения для дверей дымовых и огневых барьеров, а также дверей аварийных выходов с оборудованием антипаника.
- Широкий ассортимент специальных электрозашелок, отвечающих высоким требованиям безопасности, позволяет предложить решения для стеклянных, раздвижных дверей, а так же для стерильных и взрывоопасных помещений.



ОБОРУДОВАНИЕ

эвакуационных выходов

effeff
ASSA ABLOY

ОСОБЕННОСТИ

- Бескомпромиссную безопасность для жизни людей и максимально возможную защиту материальных ценностей effeff обеспечивает высоконадежным оборудованием для дверей аварийных выходов.
- Эти системы гарантируют надежное функционирование независимо от того, заперта ли дверь автоматически или используется для правомочного прохода.
- Надежный выход в экстренной ситуации гарантирован.

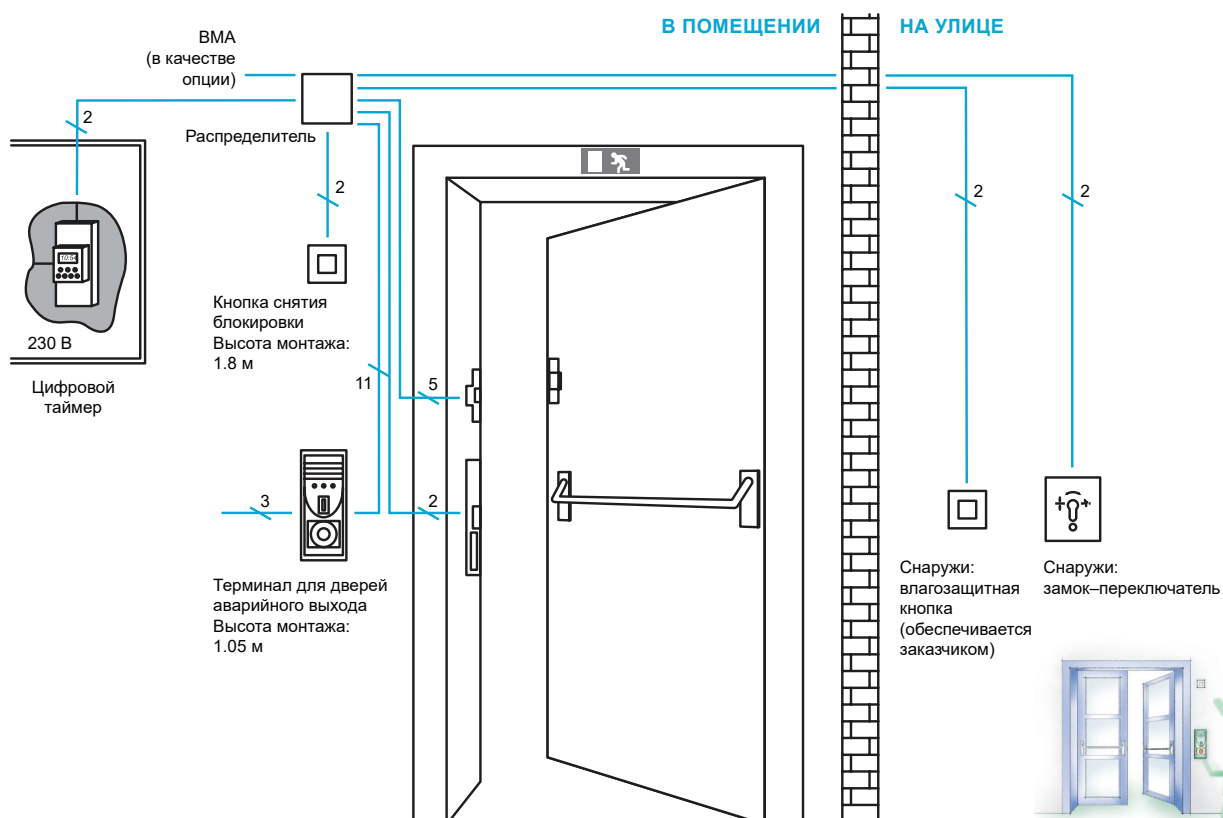



DAB 105

оператор



ОСОБЕННОСТИ

- Высокопроизводительный электромеханический привод с закрытием пружиной.
- Низкое энергопотребление.
- Для одно- и двустворчатых дверей.
- Определение позиции с помощью Encoder.
- Новый блок управления с улучшенными установками.
- Комплексная система мониторинга оператора и статуса двери.
- Новые кинематические характеристики особенно полезные в приложениях для людей с ограниченными физическими возможностями (PowerAssist, SOS alert, и т.д.).
- Улучшенные эстетические характеристики – отсутствие винтов на передней крышке и встроенный селектор на боковой крышке.

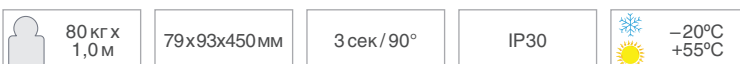

SPRINT

оператор



ОСОБЕННОСТИ

- Высокая производительность.
- Низкое энергопотребление.
- Для одно- и двустворчатых дверей.
- Регулировка скорости открывания/закрывания двери.
- Возможно использование для аварийных и эвакуационных выходов.
- Возможность использования стандартных и скользящих штанг.
- Режим «PUSH & GO» («Толкни и иди»).
- Наличие «ветрового тормоза».
- Система реверса и интеграция в системы контроля доступа.
- Возможность ручного открывания/закрывания.
- Возможность усовершенствования функционала путем подключения дополнительных аксессуаров (датчики, активаторы).
- Возможно использование для дверей в чистые помещения.





DAB205

оператор



ОСОБЕННОСТИ

- Является самым производительным и самым мощным, а также экономичным и безопасным приводом для распашных дверей.
- Пользователь имеет полный контроль над функционалом двери, с легкими настройками и возможностью выбора режима работы, что наилучшим образом отвечает его требованиям, а также регулировку скорости, низкое энергопотребление, режим «PUSH & GO» («Толкни и иди»), PowerAssist и индикацию состояния двери.
- Исключительные характеристики означают, что этот привод может быть установлен во всех коммерческих и общественных заведениях, включая больницы и аэропорты, а также в помещениях с большим трафиком.
- Может использоваться для аварийных и эвакуационных выходов, в качестве привода противопожарной двери, способен выдерживать серьезные ветровые нагрузки и полностью соответствует самым последним стандартам безопасности (в том числе стандарту EN 16005).

SW300

оператор

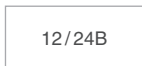

ОСОБЕННОСТИ

- Привод распашных дверей Besam SW300 прекрасно подходит для объектов, где предъявляются высокие требования к безопасности, надежности и привлекательному внешнему виду.
- Системы тяг PUSH и PULL – вариант с «двойным» открыванием – это возможность открыть вручную дверь, оборудованную приводом, в ту или иную сторону – обратную стороне автоматического открывания – в этом случае дверь работает как обычный доводчик – с полным восстановлением функционала автоматического открывания после возвращения створки в «нулевое» положение.
- Встроенный стабилизатор питания – диапазон работы по электропитанию – от 100 до 240 Вольт переменного тока, с отклонением +10/-15%, возможные перепады сетевого напряжения не влияют на работу привода.
- Стандартная комплектация привода включает в себя блок управления с платами расширения EXU-SI и EXU-SA для подключения переключателей режимов работы, электромеханических замков, датчиков безопасности, аккумуляторов и т.д. В стандартную прошивку программного обеспечения включены более 20 программ работы привода, обеспечивающих выбор наиболее гибкой конфигурации в конкретных условиях эксплуатации.
- Максимальная производительность – непревзойденная способность противостоять перепадам давления внутри и снаружи помещения и ветровым нагрузкам.
- Универсальный встроенный источник питания для периферийных устройств – вы можете подключить, например, электромеханический замок любого вольтажа – 12/24В.





SL500

оператор **НОВОГО ПОКОЛЕНИЯ**



besam
ASSA ABLOY

ОСОБЕННОСТИ

- Способность интегрироваться в управление зданием.
- Способность работать с противопожарной системой сигнализации.
- Key – импульс.
- Максимально простой монтаж. Дисплей с настройками встроен в блок управления.
- Контроль и надежность. Не составляет труда расширить функциональность привода SL500, чтобы выбрать необходимый уровень безопасности и ограничить доступ для нежеланных гостей – замки и режимы работы привода могут конфигурироваться в соответствии с имеющимися потребностями и с учетом рабочего времени. Уровень безопасности еще больше повышают системы блокировки.
- Умный оператор.

*** Разработан для монтажников!**

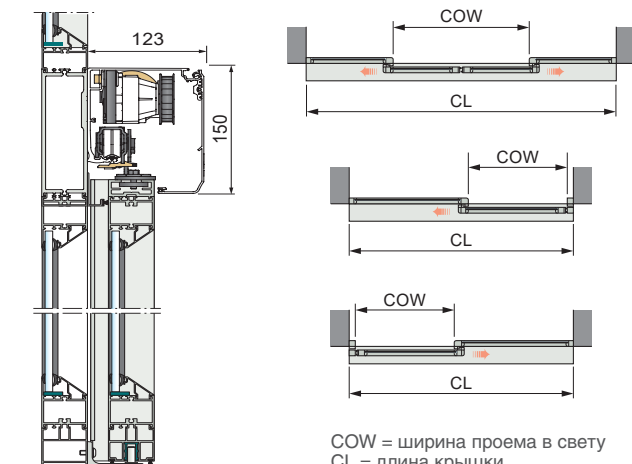

ТЕХНИЧЕСКИЕ ХАРАКТЕРИСТИКИ

Размеры привода	150 мм x 123 мм (высота x глубина)
Источник электропитания	100 – 240 В пост. тока ± 10%, 50 / 60 Гц
Потребляемая мощность	макс. 250 Вт
Регулируемая скорость открывания и закрывания	до 1,7 м/с (две створки)
Время удержания в открытом состоянии	0 – 60 сек.
Окружающая температура	от –20°C до +50°C
Относительная влажность без конденсации	макс. 85%

РЕКОМЕНДАЦИИ ПО МАКС. ВЕСУ ДВЕРИ

SL500–2 без функции аварийной разблокировки	200 кг / полотно
SL500–2 с функцией аварийной разблокировки	100 кг / полотно
SL500–1 без функции аварийной разблокировки	240 кг
SL500–1 с функцией аварийной разблокировки	100 кг

ШИРИНА ПРОЕМА В СВЕТУ (COW)

SL500–2	1000 – 3000 мм двустворчатая дверь
SL500–1	800 – 3000 мм одностворчатая дверь

240 кг – 400 кг	900 – 2800 мм	L до 5800 мм	IP 20	–20°C +50°C
-----------------	---------------	--------------	-------	----------------

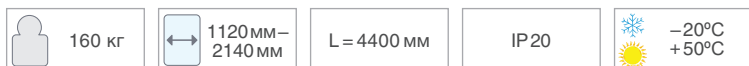

DAS107

оператор



ОСОБЕННОСТИ

- Высокое качество и надежность по разумной цене. Конкурентное решение раздвижных дверей для использования в стандартных коммерческих условиях с весом створок до 160 кг.
- Габаритные размеры: 120 x 140 мм (высота x глубина).
- Долговечный 24 В DC двигатель DUNKERMOTOREN™ со встроенным энкодером.
- Усиленные техно-полимерные ролики кареток, выполненные из материала DUPON™ Derlin®.

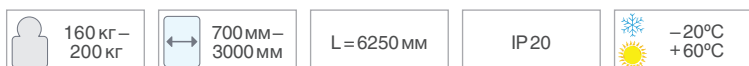
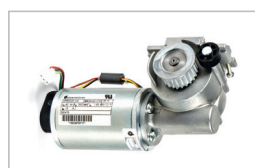

ES200

ES200 EASY

оператор



ОСОБЕННОСТИ

- Привод для стандартного применения или для использования на аварийных и запасных выходах.
- Установка параметров с блока управления или через переносной терминал.
- Модули со специальными функциями для выполнения требований сфер применения.
- Универсальные механические компоненты для всех типов привода.
- Габаритные размеры: 100/150 x 180 мм (высота x глубина).
- Пониженный уровень звука, заменяемый трек.

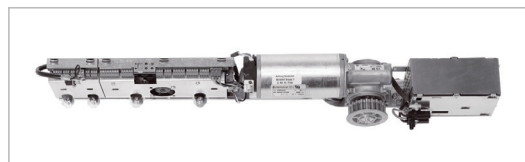
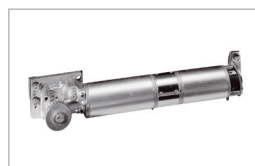

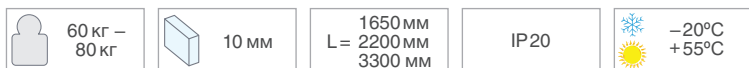

CIVIK

оператор



ОСОБЕННОСТИ

- Изящная конструкция, компактные размеры.
- Комплектуется одной или двумя створками.
- Используется с цельностеклянными и деревянными створками, а также створками в алюминиевом профиле.
- Возможность подключения контроля доступа, датчиков движения (радаров).
- Режим «PUSH & GO» («Толкни и иди»).
- Габаритные размеры: 130 x 75 мм (высота x глубина).
- Беспроводной переключатель режимов (опция).

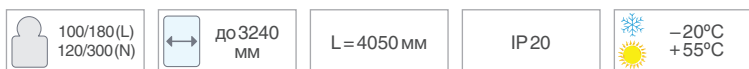

VALOR-N/L

оператор



ОСОБЕННОСТИ

- Широкий модельный ряд.
- Бесшумная работа благодаря звукопоглощающему рельсу.
- Высокая скорость открывания створок.
- Настраиваемые ширина открывания и время удержания в открытом состоянии в зависимости от потока посетителей.
- Улучшенный блок управления.
- Габаритные размеры: 175 x 145 мм (высота x глубина).
- Широкий ассортимент аксессуаров (опций): встроенный сенсор безопасности, встроенный дисплей, беспроводной переключатель режимов.





200 кг–
500 кг

–20°C
+55°C

толщина
створки
60 мм

чистый проход
макс. 2500 мм

Материал створки:
нерж. сталь, стекло
ламинированное

VALOR HS/Н/НН

для чистых помещений



45

АВТОМАТИКА ДЛЯ ЧИСТЫХ ПОМЕЩЕНИЙ

ОСОБЕННОСТИ

- Двери для операционных и стерильных комнат в трех вариантах герметичности (вплоть до полного герметичного исполнения).
- Класс интенсивности: 4 – интенсивный, 5 – высокой интенсивности, 6 – непрерывный.
- Максимальная мощность привода VALOR–HS позволяет применять его с очень тяжелыми створками. Такие двери используются в рентген-кабинетах для защиты от X-лучей, на створках которых применяются свинцовые экраны.
- Двери могут быть снабжены специальными ручками для ручного открывания.
- Автоматическая дверь VALOR–H с герметичным горизонтальным и полугерметичным вертикальным уплотнением. Вес двери – до 100 кг.
- Автоматическая дверь VALOR–НН повышенной герметичности с горизонтальным и вертикальным герметичным уплотнением. Вес двери – до 200 кг.



РЕВОЛЬВЕРНЫЕ ДВЕРИ

- Системы вращающихся дверей – самое популярное решение для таких объектов, как аэропорты, гостиницы, банки, супермаркеты, офисные и торговые центры.
- Револьверные двери BESAM – это лучшее решение для защиты здания от сквозняков и агрессивной окружающей среды. Сохраняя микроклимат от нежелательного проникновения воздуха, револьверные двери позволяют вам помимо этого контролировать энергопотребление, уменьшая финансовые затраты.
- Конфигурации дверей зависят от габаритов проема, уровня проходимости и задач здания, от 2 до 6 лопастей, а впечатляющий внешний вид идеально сочетается с высочайшей функциональностью.
- Револьверные двери можно использовать как для внутренних, так и для наружных установок в качестве одиночных сооружений, или для нескольких главных входов.
- Для установки дверей ASSA ABLOY не требуется специальный фундамент, их можно устанавливать и крепить на существующий пол.
- Двери ASSA ABLOY абсолютно безопасны, надежны и практичны, поскольку оснащены большим количеством датчиков безопасности.
- Двери ASSA ABLOY могут быть интегрированы с противопожарной системой здания, которая даст сигнал двери провести эвакуацию людей.



RD3/RD4

СИСТЕМА

besam
ASSA ABLOY

ОСОБЕННОСТИ

- Совмещают в себе преимущества вращающихся дверей, такие как удобство и шикарный внешний вид, с надежностью и безопасностью автоматических дверей. Причем все это по стоимости сравнимо с привычной вращающейся дверью с ручным приводом.
- Дверь с большим диаметром позволит вам использовать ее там, где много людей с багажом, например, в гостиницах.
- Дверь с меньшим диаметром удобно использовать как входную дверь в здание, где проходит небольшое количество посетителей. Не рекомендуется применение этого типа дверей в местах с интенсивным движением тележек.



UNITURN

СИСТЕМА

besam
ASSA ABLOY

ОСОБЕННОСТИ

- Дверь UNITURN – оптимальное решение.
- Если вам нужна поистине большая пропускная способность и абсолютная безопасность, то правильный выбор – двухлопастная револьверная дверь. По сравнению с другими типами вращающихся дверей, именно эта дверь имеет наибольший объем полезного пространства по отношению к диаметру.
- Большой объем полезного пространства позволяет датчикам безопасности охватывать максимально возможную площадь, не ограничивая проход посетителей.



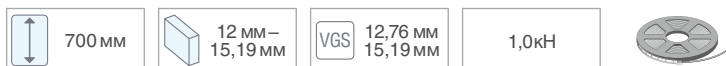

EASY GLASS® UP

Q-railing

ОСОБЕННОСТИ

- Уникальное интерьерное декоративное ограждение для открытых лоджий и террас частного или офисного пространства.
- Профиль системы EASY GLASS® UP отличается исключительной прочностью, несмотря на высоту всего 80 мм. Возможна установка только на поверхность перекрытия.
- Максимально допустимая нагрузка – 1,0 кН.
- Быстрая и простая установка стеклянных панелей благодаря уникальной технологии безопасной фиксации Safety Wedge.
- Система может сочетаться с подсветкой Q-lights Linear Light, что придаст оригинальность и романтичность вашему пространству.

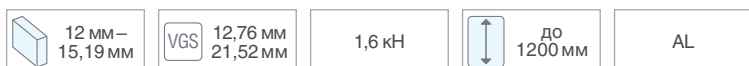
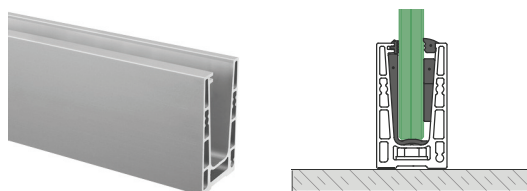

EASY GLASS® SLIM

Q-railing

ОСОБЕННОСТИ

- Самое экономичное и легкое решение в профильных системах ограждений.
- SLIM – это полноценное и доступное решение, включающее в себя дренаж воды.
- Облегченная конструкция создает минималистичный вид.
- Максимальная нагрузка на систему 1,6 кН.
- Возможна установка как на основание, так и в торец перекрытия при помощи монтажных пластин для лицевого монтажа, позволяющих устанавливать профиль на любые поверхности.



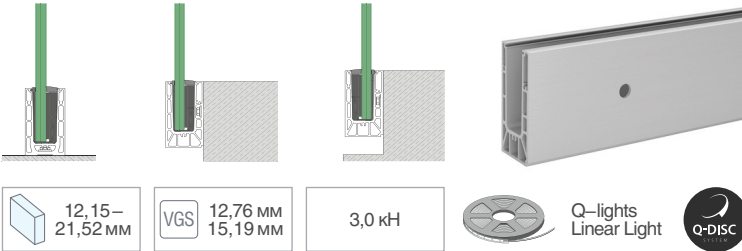

EASY GLASS® SMART

Q-railing

ОСОБЕННОСТИ

- EASY GLASS® SMART – это революция в области систем для монтажа стеклянных ограждений. Сложные механизмы креплений ушли в прошлое.
- Благодаря целому ряду инновационных особенностей, включая систему Q-DISC® для крепления стеклянных панелей, позволяет выполнять процесс монтажа или демонтажа быстро и просто.
- Временные затраты на проведение работ по установке уменьшаются в десять раз по сравнению с любой другой качественной системой стеклянных ограждений.
- Симметричный монтажный профиль для верхнего монтажа позволяет устанавливать его в любых условиях даже на краю перекрытия.
- Минимальное применение анкеров во время монтажа.
- Рекомендуется к использованию для частного применения, а также для мест со средней и высокой проходимостью, таких как офисные здания, торговые центры и гостиницы, рестораны, многофункциональные здания.

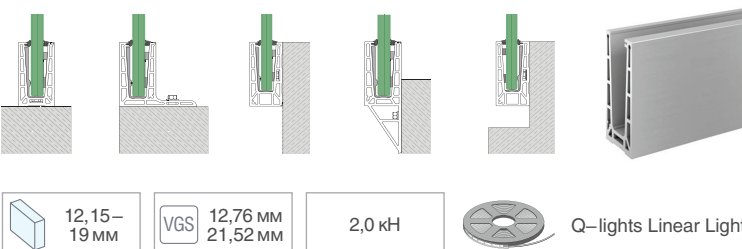



EASY GLASS® PRO

Q-railing

ОСОБЕННОСТИ

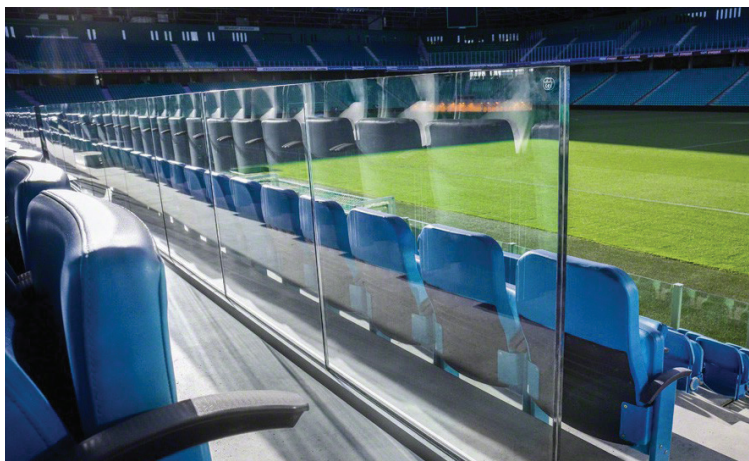
- Установка монтажного профиля системы EASY GLASS® PRO не требует больших усилий. Уникальная технология безопасной фиксации Safety Wedge System, представляющая собой комплект резиновых прокладок и регулируемых клиновидных зажимов, позволяет легко подгонять стеклянные панели каждую отдельно, с отклонением до 10 мм от вертикали.
- Различные конфигурации профиля позволяют осуществлять установку на основание, на край и даже за край перекрытия, в торец перекрытия в один уровень и даже выше уровня перекрытия, что позволяет отрегулировать высоту ограждения и профессионально решить любые строительные задачи, реализуя самые сложные проектные решения.
- Рекомендуется к использованию для мест со средней и высокой проходимостью – офисные здания, торговые центры и гостиницы, рестораны, многофункциональные здания.



 19 мм – 25 мм	 VGS 20,76 мм 31,52 мм	5,0 кН	 1200 мм	AL
---	--	--------	---	----

EASY GLASS® MAX

Q-railing

49

ОГРАЖДЕНИЯ ЛЕСТНИЦ, БАЛКОНОВ, АТРИУМОВ

ОСОБЕННОСТИ

- Система EASY GLASS® MAX – это большой старший брат линейки EASY GLASS®. Она предназначена для интенсивных и сверхинтенсивных условий эксплуатации как внутри помещений, так и на открытом воздухе, обладает максимальной прочностью при минимальном весе.
- Данная система способна выдерживать нагрузки 5 кН и более.
- Несмотря на повышенную надежность, система EASY GLASS MAX® имеет небольшой вес и минималистичный внешний вид, создающий открытый, свободный обзор. Она является идеальным решением для установки в местах массового скопления людей, в частности, на стадионах, в торговых центрах и аэропортах.

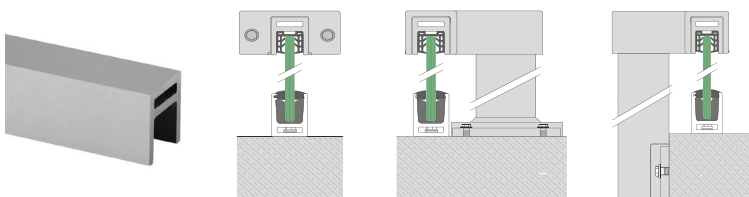
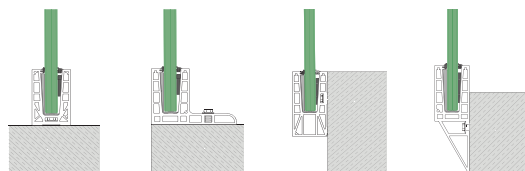

 8–12 мм	 VGS 8,76 мм 13,52 мм	1,0 кН	 Q-lights Linear Light
---	---	--------	---

EASY GLASS® HYBRID

Q-railing

ОСОБЕННОСТИ

- Система–конструктор. Возможность комбинировать профиль со стойками серии EASY GLASS® HYBRID, решая сложные технические задачи и создавая архитектурные шедевры.
- При монтаже между двух стен позволяет создавать полностью стеклянное ограждение без стоек шириной до 3,2 м. Для больших размеров или при отсутствии поддерживающих стен можно добавить несколько тонких опорных стоек. Прочный монтажный профиль высотой всего 43 мм позволяет создавать элегантные и надежные конструкции.
- Данная универсальная система рекомендуется к использованию для частного применения, либо для мест со средней проходимостью, идеально подходит для установки на лоджиях.
- Возможность установки на основании перекрытия между стенами по принципу ограждения балкона.
- Может сочетаться с подсветкой Q-lights Linear Light, что придаст оригинальность и романтичность вашему пространству.

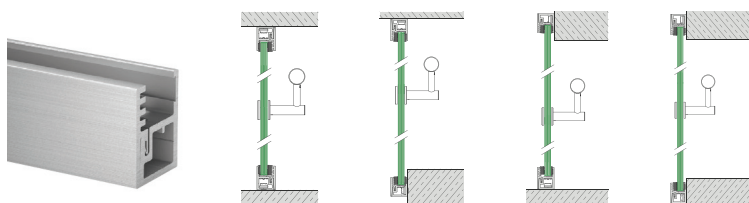

 12, 15, 19 мм	 VGS 12,76 мм 21,52 мм	 3500 мм	1,0 кН	AL
---	--	---	--------	----

EASY GLASS® WALL

Q-railing

ОСОБЕННОСТИ

- Система для монтажа сплошных бескаркасных перегородок от пола до потолка, выполняющих одновременно роль ограждения лестницы.
- Если в доме есть дети, то именно стеклянные ограждения экранного типа обеспечат защиту от падения ребенка с лестницы или балкона.
- Система позволяет множество вариантов установки: пол – потолок, в торец перекрытия, комбинированные варианты. Ко всему система EASY GLASS® WALL сочетается со всеми моделями поручней Q – railing, что позволяет создавать ограждения под любой интерьер и стиль.
- Возможна установка стеклянных панелей до 3,5 метров высотой и с максимально желаемой шириной.
- Рекомендуется к использованию для частного применения.



 12, 15 – 19 мм	 VGS 12,76 мм 21,52 мм	 2800 мм	 1100 мм	1,0 кН
--	--	---	---	--------

ФРАНЦУЗСКИЙ БАЛКОН JULIET

Q-railing

ОСОБЕННОСТИ

- Вы вряд ли даже заметите балкон JULIET! Благодаря конструкции, которая состоит практически только из стекла, система обеспечивает новый уровень прозрачности конструкции.
- Профили с вертикальной установкой позволят вам создавать французские балконы с длиной пролета до 2800 мм.
- EASY GLASS® VIEW разработан для максимальной универсальности и простоты установки благодаря инновационной конструкционной особенности.
- Как и все другие продукты Q – railing, EASY GLASS® VIEW был тщательно испытан. Систему можно использовать для частных и многоквартирных домов, отелей.
- Профиль может быть напылен в зависимости от вашего заказа. Элементы могут быть окрашены порошковой краской.
- Один и тот же настенный профиль может быть использован для установки французского балкона тремя разными способами: на фасад, на дверную коробку или на откос оконного проема.

ЛК60

алюминиевый
профиль



ОСОБЕННОСТИ

- Алюминиевый профиль для ограждающих конструкций один из самых популярных продуктов при выборе решения для реализации современного объекта – торгового или бизнес – центра, гостиницы или спортивного сооружения.
- Важными характеристиками для определения решения у заказчика являются заявленная нагрузка, возможная высота конструкции, толщина стекла и, разумеется, цена.
- Профили для ограждений из стекла ЛК60 изготавливаются из отечественного сырья, что определяет их экономическую разумность, наряду с этим профиль предназначен для установки с нагрузками до 3кН.
- В наличии соединители на 90°, 180° и торцевые крышки.

300 кг	1200 мм	6+6 8+8 мм	AL
--------	---------	------------------	----

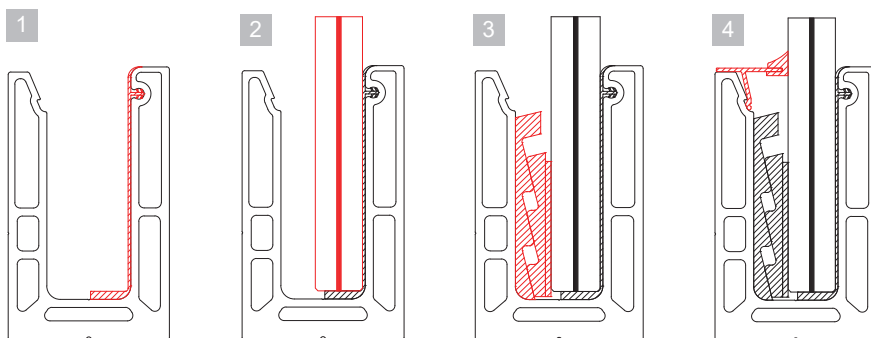
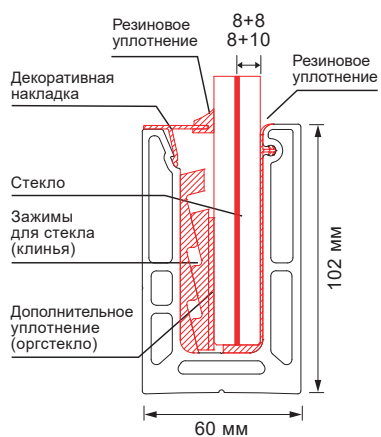

- 1 Установите по всей длине профиля резиновый уплотнитель.
- 2 Установите стекло в профиль.
- 3 Установите клинья.
- 4 Установите декоративную накладку и резиновое уплотнение.





SUS 304, 316
AL, дерево

42,4 мм
48,3 мм
60,3 мм

8–
31,5 мм

30x27, 40x37,
40x40, 60x40,
65x40 мм



ПОРУЧНИ

на стекло

Q-railing

ОСОБЕННОСТИ

- Поручни в ассортименте: классические круглые, изящные квадратной или прямоугольной формы, создающие стильную строгость линий.
- Комплектующие систем взаимозаменяемы и дополняют друг друга.
- Не требуют сварки, поэтому работать на монтаже с таким «конструктором» легко, а главное – быстро.



SUS 304, 316
замак

8–
31,5 мм



до 3 Кн



ватерпас

АДАПТЕРЫ

для стекла

Q-railing

ОСОБЕННОСТИ

- Адаптеры предназначены для монтажа стеклянного ограждения на основание или в торец перекрытия.
- В ассортименте огромный выбор моделей различного дизайна, рассчитанных на разные нагрузки (максимально до 3кН, в зависимости от выбранной модели).
- Ряд адаптеров имеет встроенный уровень для удобства монтажа, а также возможности регулировки в плоскости.



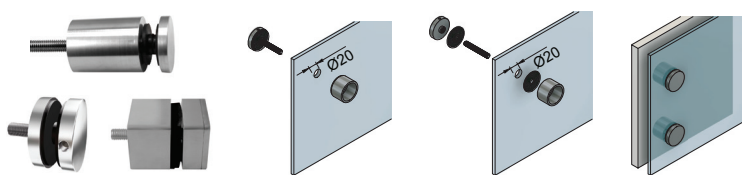
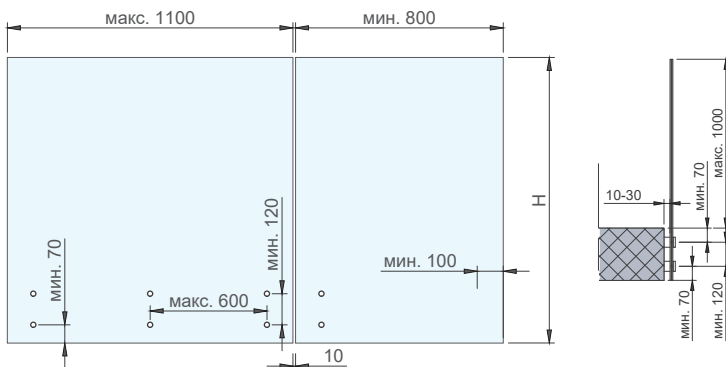
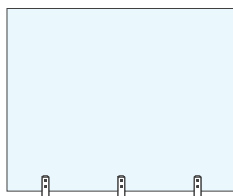

60 кг	12–15 мм	1100 мм	SUS304	SSS
-------	----------	---------	--------	-----

ЦЕЛЬНОСТЕКЛЯННЫЕ ОГРАЖДЕНИЯ НА АДАПТЕРАХ



ОСОБЕННОСТИ

- Стекло позволяет воплощать самые различные дизайнерские фантазии и придавать интерьеру и экстерьеру эксклюзивность. Отсутствие стоек и перил зрительно делает конструкцию максимально прозрачной и невесомой, но при современных технологиях не менее прочной.
- Материалом для данных светопрозрачных конструкций, в большинстве случаев, являются закаленное стекло или триплекс, качество и ударопрочность которых прошли научные испытания и проверку временем. Для фиксации стеклянных панелей на основание и в торец перекрытия существует огромное количество различных решений, отвечающих современному рынку и вкусовым потребностям самых искушенных покупателей.
- Фурнитура GF предлагает по складской программе точечные крепления различного диаметра и возможности выноса от стены перекрытия, напольные и торцевые адаптеры, которые отлично подойдут как для дома, или офисного пространства, так и для установки на улицу.
- Все адаптеры изготовлены из нержавеющей стали марок SUS 304 и SUS 316, что гарантирует долговечность эксплуатации с сохранением внешнего вида и технических свойств изделий.

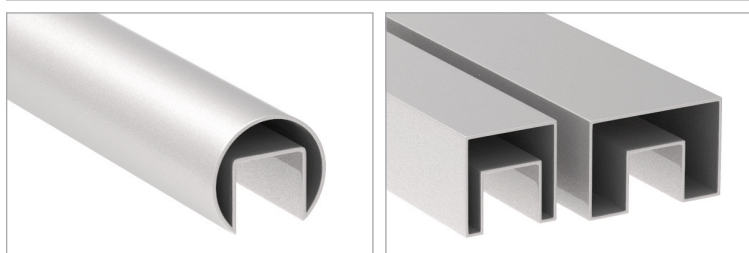
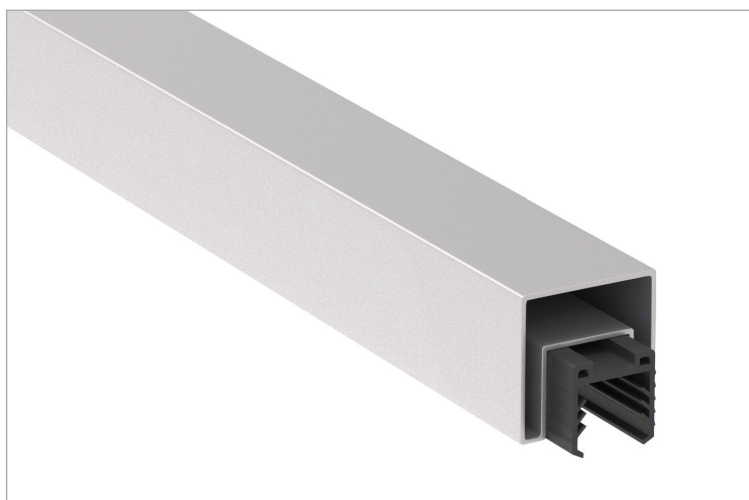

10–13,5 15–17,5 мм	42,4 мм	40x40 мм 60x40 мм	L=5000 мм	SUS304 SUS316
-----------------------	---------	----------------------	-----------	------------------

ПОРУЧНИ

с пазом



ОСОБЕННОСТИ

- Стеклопанельное ограждение – это идеальное решение для организации безопасного и современного ограждения лестницы, балкона, атриума, террасы. Для законченного вида ограждения используют поручень с пазом под стекло.
- Складская программа GF предлагает поручни с комплектующими различных конфигураций: диаметр 42,4 мм, 40x40 мм, 60x40 мм.
- Матовая нержавеющая сталь марки SUS 304.
- Поручни поставляются длиной 5000 мм.



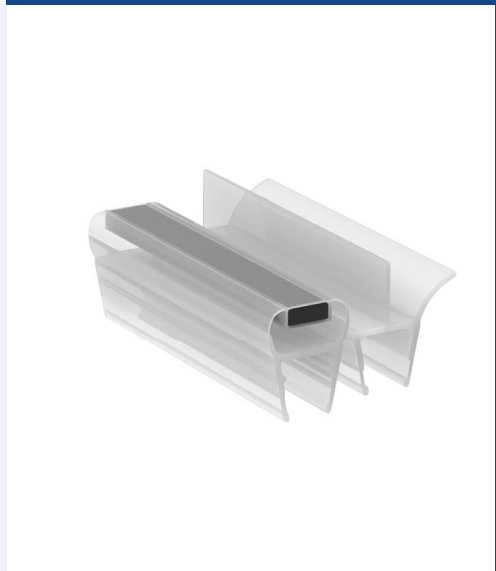
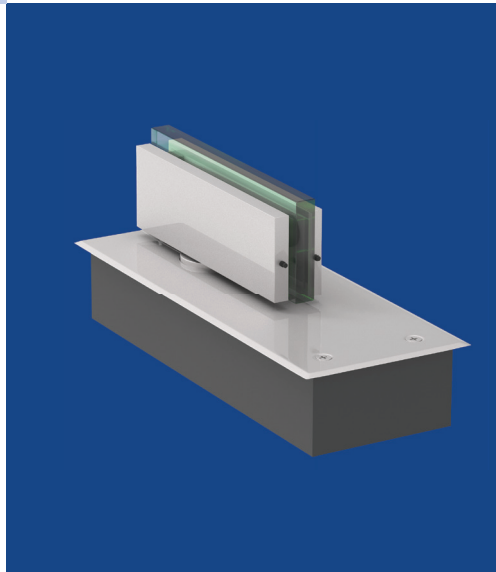
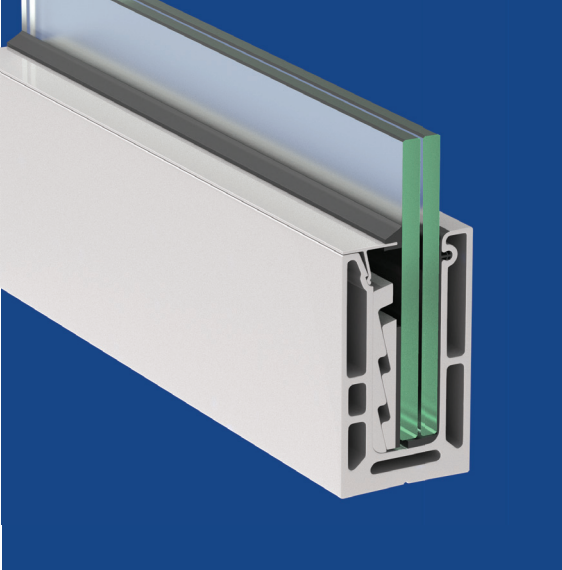

Торговая марка GF

С 2014 года компания «Гласс Фурнитура» является поставщиком торговой марки GF, ассортиментный ряд которой постоянно обновляется и расширяется.

Складская программа

- Фурнитура для ограждающих конструкций
- Дверные доводчики
- Фурнитура для стеклянных козырьков
- Фурнитура для маятниковых дверей
- Уплотнители ПВХ
- Фурнитура для раздвижных дверей
- Автоматические двери

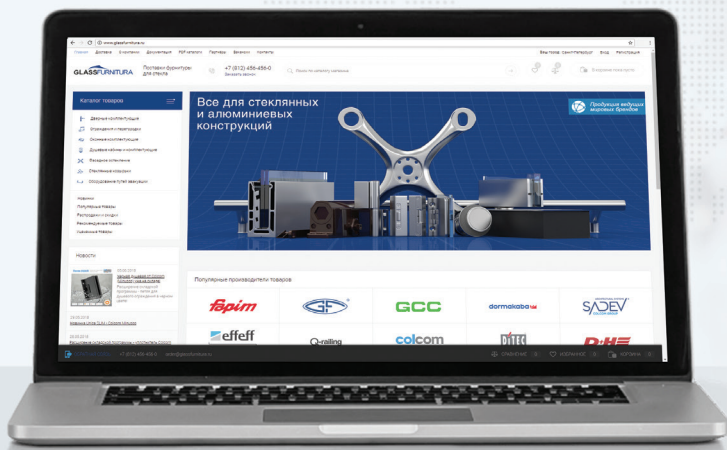

МЫ ЗАПУСТИЛИ ИНТЕРНЕТ-КАТАЛОГИ!

В НАШИХ ИНТЕРНЕТ-КАТАЛОГАХ ВЫ СМОЖЕТЕ НАЙТИ:



Продукцию ведущих мировых производителей



Все для изделий из стекла, нержавеющей стали и алюминия



Большой выбор решений для интерьеров и экстерьеров

ОСНОВНОЙ КАТАЛОГ

www.glassfurniture.ru



- Дверные комплектующие
- Ограждения и перегородки
- Оконные комплектующие
- Душевые кабины и комплектующие
- Фасадное остекление
- Стеклянные козырьки
- Оборудование путей эвакуации

ДВЕРНЫЕ ДОВОДЧИКИ

www.dovodchik.com



- Дверные доводчики
- Замки
- Петли для дверей и окон
- Пороги
- Системы антипаники

ПРОДУКЦИЯ КОМПАНИИ GF

www.gf-russia.ru



- Дверная автоматика
- Дверные доводчики
- Дверные комплектующие
- Душевые кабины и комплектующие
- Ограждения и перегородки
- Стеклянные козырьки
- Фасадное остекление

GLASSFURNITURA
ВАШ МЕНЕДЖЕР
 Менеджер отдела доводчиков

г. Санкт-Петербург, наб.реки Смоленки, д.5/7, оф.415, +7(812)456-456-0
www.glassfurniture.ru

ВАСЕ ДАННЫЕ ОДНИМ КЛИКОМ

презентация о компании
 +7(812)456-456-0
info@glassfurniture.ru
info@glassfurniture.ru



Адреса филиалов и складов

Для вашего комфорта офисы и склады нашей компании работают в городах: **Санкт–Петербург, Москва, Новосибирск, Екатеринбург, Казань, Краснодар**. Регулярные поставки позволяют поддерживать складские запасы по всей складской программе во всех регионах.



ЦЕНТРАЛЬНЫЙ ОФИС В САНКТ–ПЕТЕРБУРГЕ

- 199178, Наб. р. Смоленки, д. 5/7, оф. 415
- +7 (812) 456–456–0 (многоканальный)
+7 (812) 33–66–092 (факс)
- info@glassfurniture.ru
- glassfurniture

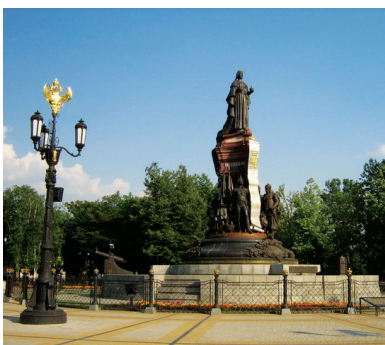

ОФИС В КРАСНОДАРЕ

- 350001, ул. Вишняковой, д. 5/2, база ЦМТО
- +7 (861) 205–35–93
- krd@glassfurniture.ru
- gf.krd

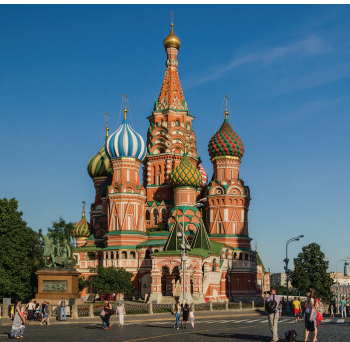

ОФИС В МОСКВЕ

- 109428, Варшавское шоссе, д. 125, строение 1, внутр. номер 2455
- +7 (499) 490–49–58
- msk@glassfurniture.ru
- gf-msk



ОФИС В КАЗАНИ

- 420021, ул. Владимира Кулагина, д. 5, оф. 223
- +7 (843) 216–16–34
- kzn@glassfurniture.ru
- gfkazan



ОФИС В ЕКАТЕРИНБУРГЕ

- 620034, ул. Академика Вонсовского, 1 «А», литер В–В2, оф. 5
- +7 (343) 288–77–04
- ural@glassfurniture.ru
- gf-ural







ОФИС В НОВОСИБИРСКЕ

- 630007, ул. Серебрянниковская, д. 14, оф. 507
- +7 (383) 247–99–35
- nsk@glassfurniture.ru
- gf-nsk



ВСЯ ИНФОРМАЦИЯ
ОДНИМ КЛИКОМ!

-  Презентация о компании
-  Электронные каталоги
-  Социальные сети

-  GLASSFURNITURA.RU
-  +7 (812) 456–456–0
-  info@glassfurniture.ru